

ТРУБОПРОВОДНАЯ КЛЕЕВАЯ СИСТЕМА
ИЗ **ПВХ**
ДЛЯ ГРАЖДАНСКОГО И ПРОМЫШЛЕННОГО
ПРИМЕНЕНИЯ

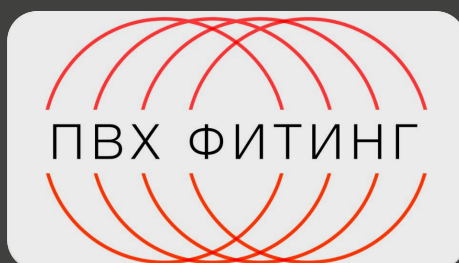

Технический каталог 2021



СОДЕРЖАНИЕ

AQUADEMIC® ПВХ	5
Основные характеристики ПВХ труб	6
Монтаж труб ПВХ	8
ПВХ трубы Aquademic®	10
ПВХ прозрачные трубы Aquademic®	13
ПВХ гибкие трубы Aquademic®	14
ПВХ седёлки Aquademic®	15
COMER. ОСНОВНАЯ ИНФОРМАЦИЯ	16
ЗАПОРНАЯ АРМАТУРА ПВХ COMER	17
Шаровые краны ПВХ. Общие характеристики	18
Серия «Промышленная»	19
Серия «Вода»	22
Серия, применимая с РЕ	30
Однонаправленные клапаны. Общие характеристики	32
Обратные клапаны	33
Воздухоотводные клапаны	35
Донные клапаны	36
Дисковые затворы	37
ФИТИНГИ ПВХ COMER	39
Фитинги ПВХ. Общие характеристики	40
Метрическая серия под клеевое соединение	43
BSP серия с цилиндрической резьбой	49
Переходная серия (клей/резьба)	53
Переходная серия (клей/резьба) с металлическим кольцом	57
Переходная серия (метрическая/BS)	58
Уплотнители	58
ФИТИНГИ ПВХ БОЛЬШИХ ДИАМЕТРОВ	59
Фитинги ПВХ больших диаметров COMER	60
Фитинги ПВХ больших диаметров RACCORD PLAST	63
ДОПОЛНИТЕЛЬНЫЕ КОМПЛЕКТУЮЩИЕ ПВХ	71
Коллекторы ПВХ	72
Электроприводы	75
Пневмоприводы	80
Компенсаторы	86
Обратные клапаны пружинные с сеткой	88
Смотровые стёкла	89
Переходы на ёмкость	90
Трёхходовые шаровые краны	92
Мембранные вентили	93
Аксессуары и запчасти	96
ТАБЛИЦА ХИМИЧЕСКОЙ СТОЙКОСТИ ПВХ	99



ПВХ Aquademic®

ОСНОВНЫЕ ХАРАКТЕРИСТИКИ ПВХ ТРУБ

МОНТАЖ ТРУБ ПВХ

ПВХ ТРУБЫ AQUADEMIC®

ПВХ ГИБКИЕ ТРУБЫ AQUADEMIC®

ПВХ СЕДЁЛКИ AQUADEMIC®



Aquademic® - торговая марка, принадлежащая компании ИННОФОРМУЛА. Трубы Aquademic® диаметром от 16 до 500 мм для давления PN6, PN10 и PN16 выпускаются в России с 2016 года из современного материала PVC-U/НПВХ125, что позволяет обеспечивать высокую прочность и химическую стойкость ПВХ трубопроводов при более тонких стенках и легком весе.

В 2019 году компания начала выпуск труб Aquademic® из ХПВХ Corzan® d16 - 225 мм по лицензии Lubrizol, став единственным в стране производителем ХПВХ труб.

Компания ИННОФОРМУЛА продолжает расширять ассортимент марки Aquademic® и выпускает гибкие клеевые трубы из ПВХ d20 - 110 мм. Следуя принципам исключительного качества, было принято решение изготавливать их на мощностях знаменитой испанской компании Espiroflex — признанного лидера в производстве гибких труб.

В 2020 году в линейке Aquademic® появляются прозрачные ПВХ трубы d50 и 63 мм, а также клеевые ПВХ седелки больших диаметров - уникальное для российского рынка предложение.

Основные характеристики ПВХ труб

Характеристики материала пвх

Максимальный предел прочности при растяжении (при 23°C)	53 МН/м ²
Временное сопротивление	45,00 МПа
Модуль Юнга (упругости)	3060 МПа
Удельная работа разрыва	55 МН/м ²
Коэффициент Пуассона	0,35
Ударная вязкость по Изоду при 23°C (с надрезом)	0,08 кДж/м ²
Удельная масса	1,41 Г/см ³
Температура размягчения (ISO 306:1994 метод В 120)	77°C
Теплопроводность	0,147 Вт/м°C
Удельная теплоемкость	0,84-2,1 Дж/г
Расчетный коэффициент линейного расширения	0,07 мм/м°C

Рабочая температура



график изменения давления в зависимости от температуры для воды и сред, в отношении которых ПВХ классифицируется как химически стойкий

Срок службы

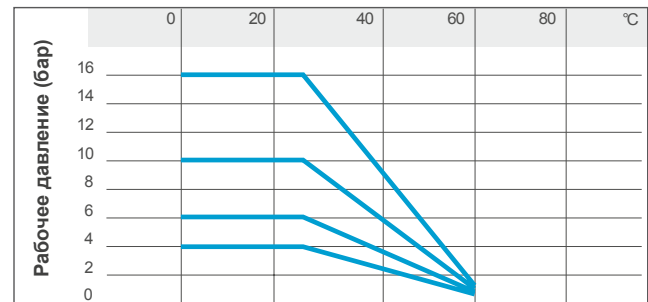
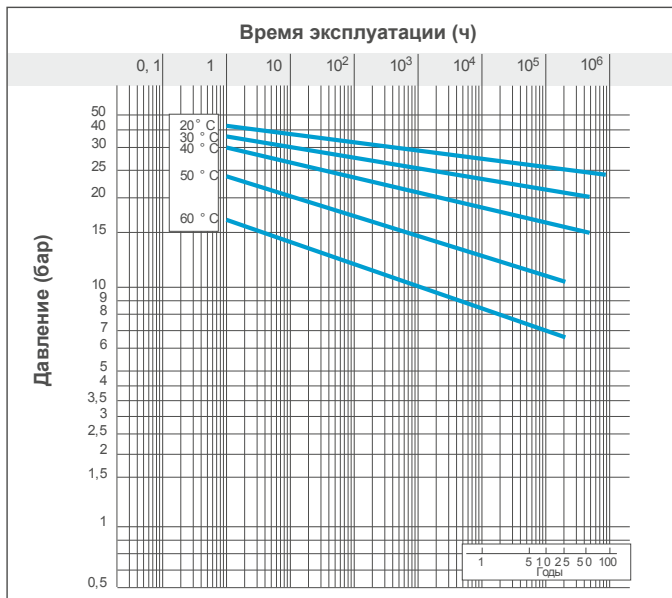

Максимальное рабочее давление:

16 бар для воды и сред к которым ПВХ химически стоек, при 20°C

Диапазон рабочих температур:

от 0°C до +50°C (кратковременно до +60°C)

Основные достоинства труб ПВХ

- экологичность и безопасность для здоровья, нет влияния на органолептические свойства воды
- высокая химическая стойкость
- высокие антикоррозийные свойства
- низкий уровень отложений на трубах
- высокая пропускная способность даже на стыках труб
- отсутствие конденсата на стенках
- высокая абразивная стойкость
- ударная прочность
- простой монтаж – не требуется специальное оборудование, источник энергии или дополнительная рабочая сила
- легкий вес – сокращение расходов на перевозку, не требуется использование специальной строительной техники
- устойчивость к влиянию электрических токов
- газонепроницаемость
- невоспламеняемость
- превосходная вибрационная выносливость
- минимальное количество опор, низкий коэффициент линейного расширения
- долговечность (срок эксплуатации более 50 лет при номинальном давлении)

Химическая стойкость труб из ПВХ

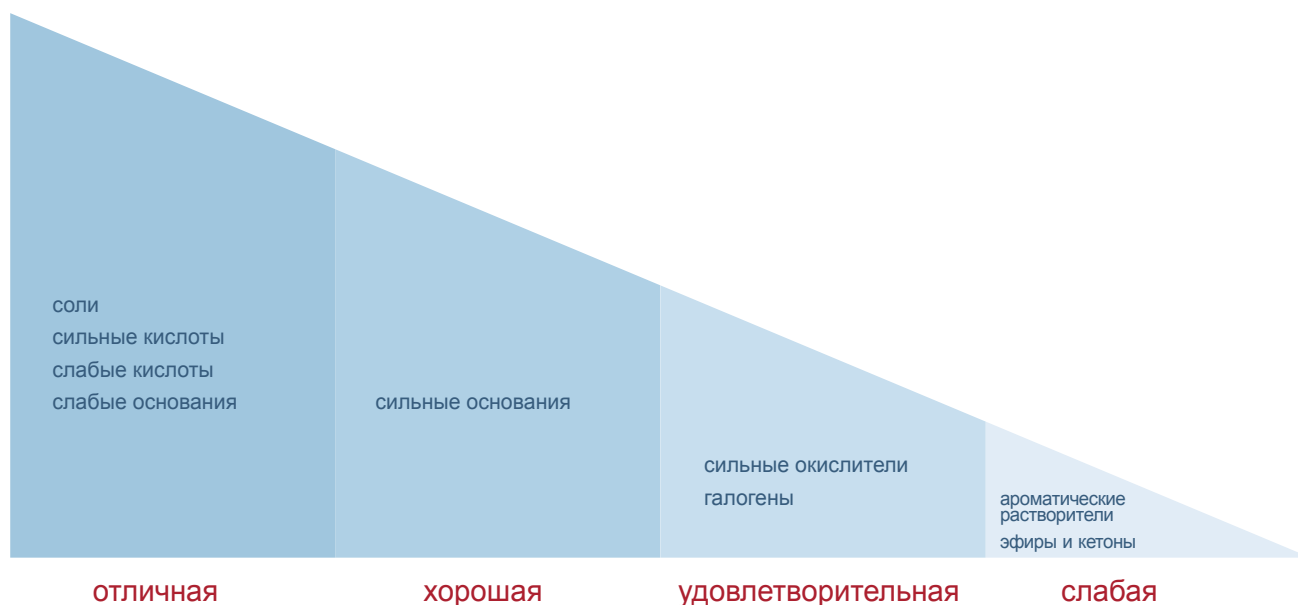

Области применения труб ПВХ

- водоподготовка и водоочистка
- водоснабжение и водоотведение
- обвязка бассейнов
- системы орошения
- пищевая промышленность, в т. ч. производство напитков
- хлор-щелочное производство
- производство кислот
- нефтехимия и нефтепереработка
- гальваническое производство
- металлургическая промышленность
- угольная промышленность
- целлюлозно-бумажное производство
- пищевая промышленность
- производство удобрений
- земельное строительство (перекачка грунтовых вод)

Монтаж труб ПВХ Aquademic®

Монтаж труб ПВХ Aquademic® доступен и прост, не требует использования особого оборудования или источника энергии.

Обязательное условие монтажа – применение специально-го клея для ПВХ.

При соблюдении инструкции по монтажу, клеевое соедине-ние обеспечивает прочное и герметичное сцепление.

Перед тем, как приступить к соединению, необходимо тщательно осмотреть трубы по всей длине, чтобы убедиться в отсутствии повреждений, которые могли возникнуть при транспортировке. Монтаж поврежденной продукции должен быть исключен.

Инструкция по монтажу

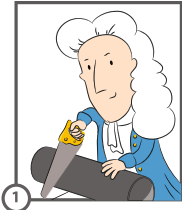

1 - Отрежьте трубу перпендикулярно оси. Резку труб выполняют труборезами, ножовками для резки пластика или мелкозубыми ручными пилами. Разрез должен быть прямым, для этих целей рекомендуется использовать угольник или схожие устройства. В противном случае, прямой разрез можно сделать спомощью бумаги, обернув ею трубу.

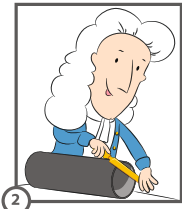

2 - Снимите фаску под углом 15° таким образом, чтобы, по крайней мере, 50% толщины стенок было снято с передней кромки. Для выполнения этих действий можно использовать соответствующие фасочные резцы, рашпиль или напильник.

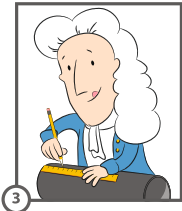

3 - Измерьте глубину фитинга и с помощью карандаша или фломастера нанесите на край трубы соответствующую отметку. Не делайте зарубки на трубе либо метки с помощью пилы.



4 - Обезжирьте внешнюю поверхность гладкого конца трубы и внутреннюю часть фитинга с помощью бумажной или тканевой салфетки, пропитанной очистителем для ПВХ труб. Важно, чтобы обе сопряженные поверхности были чистыми. Просушите поверхности в течение нескольких минут.

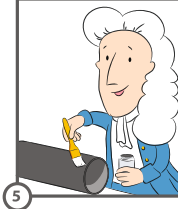

5 - Нанесите клеящее вещество ровным слоем на продольные поверхности обеих соединяемых частей (наружную поверхность трубы и внутреннюю поверхность фитинга) с помощью аппликатора или грубой кисти соответствующих размеров. Клей должен быть нанесен на всю длину склеиваемых поверхностей.

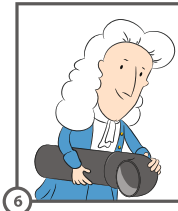

6 - Быстро вставьте трубу в фитинг на всю глубину соединения, не вращая ее. Только после этого можно слегка повернуть оба края (не более оборота трубы и фитинга). При повороте компонентов нанесенный клей распределяется еще более равномерно. Выдавлившиеся излишки клея удалите тряпкой и в течение 30 с, пока клей схватится, удерживайте детали неподвижно.

Соответствие диаметра трубы, размера и формы кисти или аппликатора

Наружный диаметр трубы de (мм)	Тип и размер кисти или аппликатора (мм)
16 – 25	круглой формы (8-10)
32 – 63	круглой формы (20-25)
75 – 160	прямоугольной/круглой формы (8-10)
>160	прямоугольной/цилиндрической формы (45-50)

Расход клея ПВХ

d (мм)	16	20	25	32	40	50	63	75	90	110	160	225	250	280	315	355	400
г (дюйм)	3.8"	1/2"	3/4"	1"	1 1/4"	1 1/2"	2"	2 1/2"	3"	4"	6"	8"	10"	11"	12"	14"	15"
кол-во соединений (0,96 л)	600	350	275	200	175	150	80	68	60	40	20	10	6	4	3	2	1











Соответствие внешнего диаметра трубы, глубины клеевого соединения и ширины фаски

Внешний диаметр (мм)	Ширина фаски (мм)	Глубина клеевого соединения (мм)
16	1,5	14
20	1,5	16
25	3	19
32	3	22
40	3	26
50	3	31
63	5	38
75	5	44
90	5	51
110	5	61
125	5	69
140	5	76
160	5	86
200	5	106
225	5/6	119
250	6	131
280	6	146
315	6	164
355	6	184
400	6	206

ПВХ трубы Aquademic®

Трубы Aquademic® производятся из НПВХ125 – современного непластифицированного поливинилхлорида с улучшенными физико-химическими характеристиками. Трубы из данного материала изготавливаются в соответствии со стандартом ГОСТ Р 51613-2000 для НПВХ125

и европейским стандартом EN/ISO 1452 IIP. В таблице ниже приведены значения толщины стенок в зависимости от диаметра труб и максимального рабочего давления, согласно европейским и российским нормам.

Диаметр трубы d / толщина стенки th	PN 6			PN 10				PN 16				
												
	НПВХ125		НПВХ100	НПВХ125		НПВХ100		НПВХ125		НПВХ100		
d	th.	th.	th.	th.	th.	th.	th.	th.	th.	th.	th.	
мм	мм	мм	мм	мм	мм	мм	мм	мм	мм	мм	мм	
20									1,5	1,5	1,5	1,5
25									1,9	1,9	1,9	1,9
32				1,6	1,6	1,6	1,6		2,4	2,4	2,4	2,4
40	1,5	1,5	1,5	1,9	1,9	1,9	1,9		3,0	3,0	3,0	3,0
50	1,6	1,6	1,6	2,4	2,4	2,4	2,4		3,7	3,7	3,7	3,7
63	2,0	2,0	2,0	3,0	3,0	3,0	3,0		4,7	4,7	4,7	4,7
75	2,3	2,3	2,3	3,6	3,6	3,6	3,6		5,6	5,6	5,6	5,6
90	2,8	2,8	2,8	4,3	4,3	4,3	4,3		6,7	6,7	6,7	6,7
110	2,7	2,7	3,4	4,2	4,2	5,3	5,3		6,6	6,6	8,1	8,1
125	3,1	3,1	3,9	4,8	4,8	6,0	6,0		7,4	7,4	9,2	9,2
125	3,1	3,1	3,9	4,8	4,8	6,0	6,0		7,4	7,4	9,2	9,2
140	3,5	3,5	4,3	5,4	5,4	6,7	6,7		8,3	8,3	10,3	10,3
160	4,0	4,0	4,9	6,2	6,2	7,7	7,7		9,5	9,5	11,8	11,8
180	4,4	4,4	5,5	6,9	6,9	8,6	8,6		10,7	10,7	13,3	13,3
200	4,9	4,9	6,2	7,7	7,7	9,6	9,6		11,9	11,9	14,7	14,7
225	5,5	5,5	6,9	8,6	8,6	10,8	10,8		13,4	13,4	16,6	16,6
250	6,2	6,2	7,7	9,6	9,6	11,9	11,9		14,8	14,8	18,4	18,4
280	6,9	6,9	8,6	10,7	10,7	13,4	13,4		16,6	16,6	20,6	20,6
315	7,7	7,7	9,7	12,1	12,1	15,0	15,0		18,7	18,7	23,2	23,2
355	8,7	8,7		13,6	13,6	16,9	16,9		21,1	21,1	26,1	26,1
400	9,8	9,8		15,3	15,3	19,1	19,1		23,7	23,7	29,4	29,4



Трубопроводы согласно стандарту EN/ISO 1452 IIP



Трубопроводы согласно стандарту ГОСТ Р 51613-2000 для НПВХ125 (Aquademic®)



Трубопроводы согласно стандарту ГОСТ Р 51613-2000 для НПВХ100



Трубопроводы согласно стандарту DIN 8061-62 DVGW

Характеристики

Продукция: ПВХ трубы напорные Aquademic® PN6, PN 10, PN 16. Концы гладкие или с раструбом.

Материал: НПВХ 125 – непластифицированный поливинилхлорид с улучшенными физико-химическими характеристиками

Тип соединения: клеевое (использование специального клея для ПВХ обязательно).

Диаметры: от 16 мм до 500 мм

Длина: 3 м, 5 м. Отрезки другой длины – по запросу.

Диапазон рабочих температур: от 0°С до +50°С (кратковременно до +60°С)

Максимальное рабочее давление: 16 бар при 20°С

Цвет: серый (RAL 7011)

Стандарты: ГОСТ Р 51613-2000, ГОСТ 32415-2013, ISO 1452-2, ISO 15493-2003

Области применения: в системах водоснабжения и водоочистки, в пищевой и химической промышленности, ирригации и при строительстве бассейнов.

PN 06

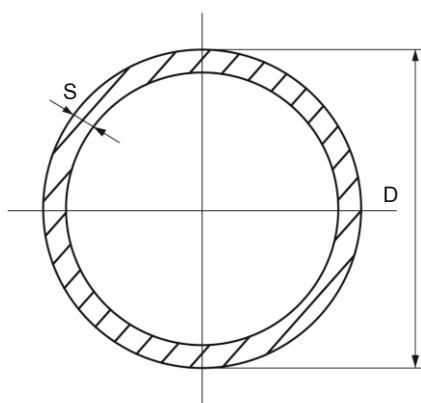

Артикул	D	S	Длина, м	Вес, кг/м	С раструбом / с гладкими концами
AQC040006R	40	1,5	3	0,29	С раструбом
AQC050006R	50	1,6	3	0,38	С раструбом
AQC063006R	63	2,0	3	0,60	С раструбом
AQC075006R	75	2,3	3	0,81	С раструбом
AQC090006R	90	2,8	3	1,17	С раструбом
AQC110006R	110	2,7	3	1,39	С раструбом
AQC125006R	125	3,1	3	1,82	С раструбом
AQC140006R	140	3,5	3	2,28	С раструбом
AQC160006R	160	4,0	3	2,98	С раструбом
AQC180006R	180	4,4	3	3,79	С раструбом
AQC200006R	200	4,9	3	4,50	С раструбом
AQC225006R	225	5,5	3	5,70	С раструбом
AQC250006R	250	6,2	3	7,13	С раструбом
AQC280006R	280	6,9	3	8,83	С раструбом
AQCG31506R	315	7,7	5	11,17	С гладкими концами*
AQCG355006R	355	8,7	5	17,56	С гладкими концами
AQCG400006R	400	9,8	5	17,99	С гладкими концами
AQCG500006R	500	12,3	5	28,24	С гладкими концами

*Вариант исполнения с раструбом, длина 3 м.

PN 10

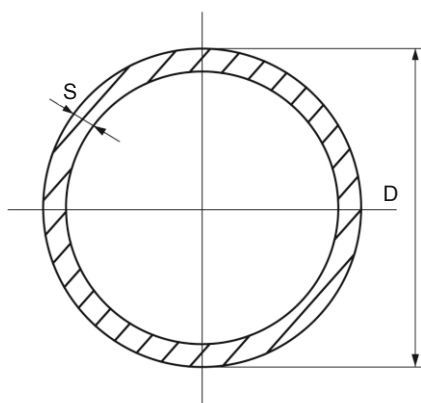

Артикул	D	S	Длина, м	Вес, кг/м	С раструбом / с гладкими концами
AQC032010R	32	1,6	3	0,24	С раструбом
AQC040010R	40	1,9	3	0,35	С раструбом
AQC050010R	50	2,4	3	0,55	С раструбом
AQC063010R	63	3,0	3	0,87	С раструбом
AQC075010R	75	3,6	3	1,22	С раструбом
AQC090010R	90	4,3	3	1,75	С раструбом
AQC110010R	110	4,2	3	2,11	С раструбом
AQC125010R	125	4,8	3	2,72	С раструбом
AQC140010R	140	5,4	3	3,43	С раструбом
AQC160010R	160	6,2	3	4,49	С раструбом
AQC180010R	180	6,9	3	5,77	С раструбом
AQC200010R	200	7,7	3	6,93	С раструбом
AQC225010R	225	8,6	3	8,7	С раструбом
AQC250010R	250	9,6	3	10,80	С раструбом
AQC280010R	280	10,7	3	13,40	С раструбом
AQCG31510R	315	12,1	5	17,24	С гладкими концами*
AQC35510R	355	13,6	5	22,90	С гладкими концами
AQCG40010R	400	15,3	5	27,65	С гладкими концами
AQCG50010R	500	19,1	5	43,14	С гладкими концами

*Вариант исполнения с раструбом, длина 3 м.

PN 16

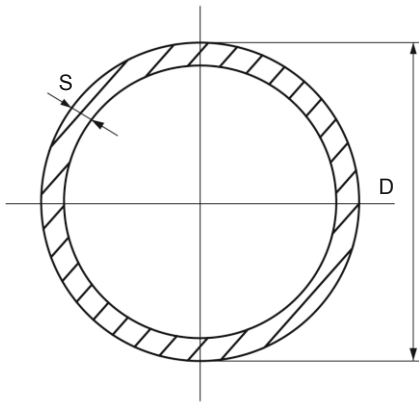

Артикул	D	S	Длина, м	Вес, кг/м	С раструбом / с гладкими концами
AQCG016016	16	1,5	3	0,11	С гладкими концами
AQC020016R	20	1,5	3	0,14	С раструбом
AQC025016R	25	1,9	3	0,22	С раструбом
AQC032016R	32	2,4	3	0,35	С раструбом
AQC040016R	40	3,0	3	0,54	С раструбом
AQC050016R	50	3,7	3	0,84	С раструбом
AQC063016R	63	4,7	3	1,34	С раструбом
AQC075016R	75	5,6	3	1,89	С раструбом
AQC090016R	90	6,7	3	2,70	С раструбом
AQC110016R	110	8,1	3	3,86	С раструбом
AQC125016R	125	7,4	3	4,08	С раструбом
AQC140016R	140	8,3	3	6,23	С раструбом
AQC160016R	160	9,5	3	6,67	С раструбом
AQC180016	180	10,7	3	8,43	С раструбом
AQC200016	200	11,9	3	10,40	С раструбом
AQC225016R	225	13,4	3	13,20	С раструбом
AQC250016R	250	14,8	5	16,20	С гладкими концами*
AQC280016R	280	16,6	5	20,30	С гладкими концами*
AQC315016	315	18,7	5	25,70	С гладкими концами*
AQC355016	355	21,1	5	28,72	С гладкими концами
AQC400016	400	23,7	5	41,48	С гладкими концами

*Вариант исполнения с раструбом, длина 3 м.

Трубы ПВХ Aquademic® выпускаются отрезками длиной 3 м и 5 м. По запросу могут быть предложены отрезки другой длины.

Трубы ПВХ Aquademic® окрашены в заводской серый цвет (RAL 7011) и имеют маркировку:

Марка / размер / номинальное давление / стандарт / материал / страна изготовитель / код оборудования / дата и время изготовления.

ПВХ прозрачные трубы Aquademic®

Характеристики

Продукция: ПВХ трубы напорные прозрачные Aquademic® PN10. Концы гладкие.

Материал: НПВХ (ПВХ, PVC-U) — непластифицированный поливинилхлорид.

Тип соединения: клеевое (использование специального клея для ПВХ обязательно).

Диаметры: 50 - 63 мм.

Длина: 3 м.

Диапазон рабочих температур: от 0°C до +50°C (кратковременно до +60°C).

Максимальное рабочее давление: 10 бар при 20°C.

Цвет: прозрачный (бесцветный).

Стандарты: ГОСТ Р 51613-2000, ГОСТ 32415-2013, ISO 1452-2, ISO 15493-2003.

Области применения: в системах водоснабжения, в пищевой, фармацевтической, химической промышленности, при строительстве бассейнов.

PN 10

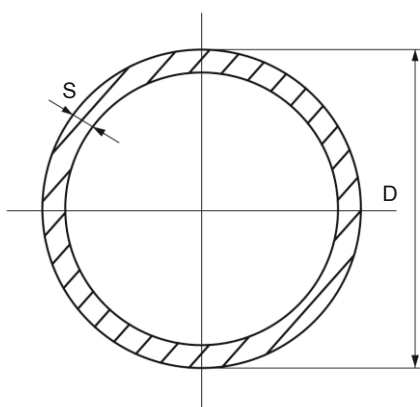

Артикул	D	S	Длина, м	Вес, кг/м	С раструбом / с гладкими концами
AQCPR050010R	50	2,4	3	0,55	С гладкими концами
AQCPR063010R	63	3,0	3	0,869	С гладкими концами

ПВХ гибкие трубы Aquademic®

Гибкие трубы ПВХ Aquademic® по заказу компании ИННОФОРМУЛА производятся из ПВХ на заводе Espiriflex в Чехии методом коэкструзии виниловых компонентов в соответствии со стандартом UNE EN ISO 3994

Характеристики

Материал. Два слоя ПВХ.

1. Гибкий ПВХ, полностью гладкая внутренняя и внешняя поверхность.

2. Внутренняя спиралевидная жесткая ударостойкая ПВХ арматура, придающая трубе большую прочность.

Тип соединения: клеевое.

Диаметры: от 20 мм до 110 мм.

Описание. Не токсичны. Гладкие изнутри и снаружи. - Очень легкие и гибкие. Наружные диаметры выверены для легкой сборки на ПВХ и РЕ соединениях.

Стойкая и водонепроницаемая фиксация с фитингами под давлением 30 бар. Выдерживают температуру от -10°C до +60°C. Обладают высокой химической стойкостью за счет использования ПВХ. Устойчивы к сточным водам и хлорированной воде бассейна.

Имеют свидетельство о гос. регистрации и сертификат соответствия ГОСТ.

Области применения: водоотведение, водоснабжение, системы очистки бассейнов, гидромассажные ванны,

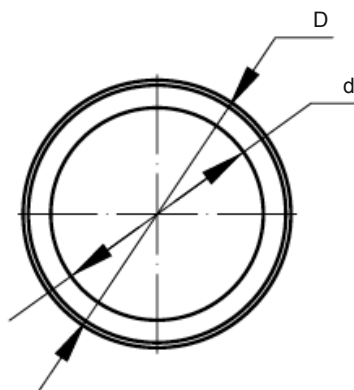

Артикул	d	D	Вес (г/м)	Вакуум м h2o	Рабочее давление (бар)	Минимальное давление разрыва (бар)	Радиус изгиба (мм)
21501620025QM	16	20	155	7	7	22	48
21502025025QM	20	25	240	7	7	22	60
21502632025QM	26	32	370	7	5	16	78
21503540025QM	35	40	400	7	5	16	105
21504350025QM	43	50	685	7	5	16	129
21505563025QM	55	63	1000	7	5	16	165
21506575025QM	65	75	1400	7	4	12,5	195
21508090025QM	80	90	1800	7	4	12,5	240
21595110025QM	100	110	2200	7	3	9,5	300

ПВХ седёлки Aquademic®

Седёлка или седловой отвод ПВХ применяется для отвления напорного трубопровода путем врезки в трубу второстепенной трубы нужного диаметра. Седёлка ПВХ имеет специальное седло, повторяющее диаметр

трубы, на это седло наносится клей, после чего, склеиваемые части соединяются. Клеевые седёлки ПВХ выпускаются для напорных клеевых ПВХ труб диаметром от 40 до 500 мм.

Характеристики

Материал: НПВХ (ПВХ, PVC-U), непластифицированный поливинилхлорид.

Максимальное рабочее давление: PN16 для d до 90 мм, PN5 для d до 500 мм.

Диапазон рабочих температур: от 0°C до +60°C.

Цвет: серый (RAL 7011).

Тип соединения: клеевое (технология холодной сварки). Применение специального клея для ПВХ обязательно.

Особенности монтажа. Сразу после склеивания "юбку" седёлки дополнительно стягивают с магистральной трубой стяжными ремнями и оставляют эти ремни

до момента полного высыхания клея. По истечении 24 часов после склеивания стяжные ремни можно снимать. Указанное время (24 часа), необходимое для надлежащего высыхания клея, рассчитано для температуры окружающей среды, составляющей около 25°C, а также определенных климатических условий (влажности, температуры и т.д.). Для получения более подробной информации рекомендуем связываться с нашим отделом технического обслуживания и/или компаниями-производителями соответствующего клеящего вещества.

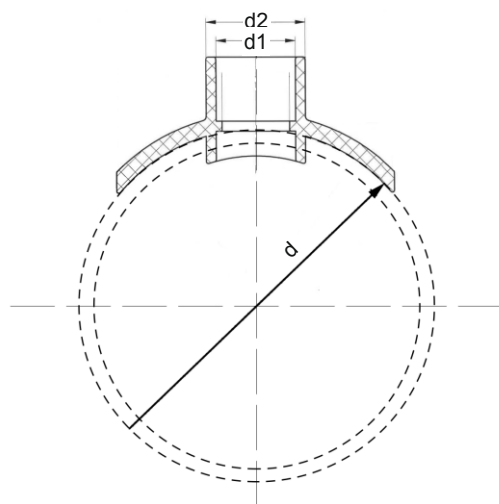

Артикул	d	d1	d2	PN	Вес (кг)
SJ40-25-20	40	20	25	16	0,011
SJ90-25-20	40	20	25	16	0,028
SJ200-125	200	125	148	10	0,965
SJ250-125	250	125	148	10	1,120
SJ315-125	315	125	148	10	1,289
SJ315-160	315	160	по запросу	10	по запросу
SJ400-125	400	125	148	10	1,659
SJ400-160	400	160	по запросу	10	по запросу
SJ500-125	500	125	148	10	по запросу
SJ500-160	500	160	по запросу	10	по запросу



Уже более 40 лет Comer является одной из крупнейших фирм в Европе, специализирующейся на **литье под давлением фитингов и запорной арматуры** из термопластичных материалов (ПВХ, ABS, PE и PPH), предназначенных для различного применения в области химической промышленности, водоснабжения, ирригации и в целом для транспортировки жидкостей под давлением до 16 атмосфер. В производстве используется только сырье, подходящее для пищевой промышленности.

Формы для продукции Comer разрабатываются и изготавливаются в собственном цехе по производству пресс-форм с помощью самых современных механизмов. Это позволяет реагировать на конкретные потребности клиентов, выпуская продукцию под их индивидуальные запросы.

Две производственные площадки общей площадью 25 000 кв. м, склад на 10 000 кв. м с более чем 7 000 000 единиц продукции, сплоченная команда, обеспечивающая обработку заказов **«в срок»** и **«полностью»** (заказы комплектуются в очень короткое время - 24/48 ч.) с отличным сервисом, по которому всегда отличали и узнавали Comer клиенты.

Компания приняла **интегрированную систему управления качеством, окружающей средой и безопасностью**. Соответствие принятым стандартам (ISO 9001: 2015 для качества, ISO 14001 для окружающей среды, BS OHSAS 18001 для безопасности) помогает Comer расти с целью постоянного улучшения.

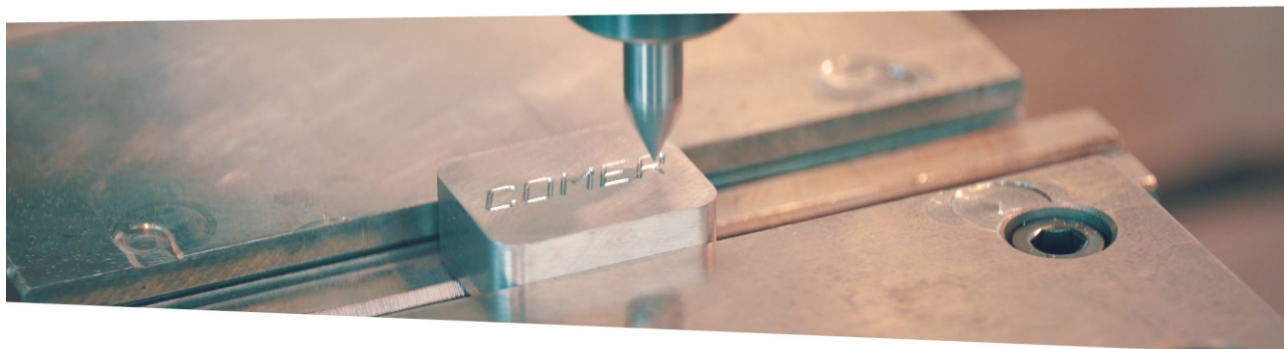

Сертификаты



UNI EN-ISO 9001:2015
CERTIFICATO N°296
UNI EN-ISO 14001:2015
CERTIFICATO N°139



Cert. n° K5104



Cert. n° 54986/A0 BV



Cert. n° 291



TUBES ET RACCORDES
EN PVC NON PLASTIFIE RIGIDE
Cert. n° 41.01/41.02



Запорная арматура ПВХ Comer

ШАРОВЫЕ КРАНЫ ПВХ

Серия «Промышленная»

Серия «Вода»

Серия, применимая с РЕ

ОДНОНАПРАВЛЕННЫЕ КЛАПАНЫ ПВХ

Обратные клапаны

Воздухоотводные клапаны

Донные клапаны

ДИСКОВЫЕ ЗАТВОРЫ ПВХ

Дисковые затворы



ООО "ПВХ ФИТИНГ"
+7 (495) 182-28-78

Общие характеристики

Сокращения

d	номинальный наружный диаметр трубы в мм	Gr	вес в граммах
DN	внутренний номинальный диаметр в мм	PVC	поливинилхлорид
G	номинальный размер резьбы в дюймах	EPDM	этилен-пропиленовый каучук (DUTRAL®)
PN	номинальное давление в барах (макс. рабочее давление при 20° С - вода)	FPM	фторкаучук (VITON®)
		PTFE	политетрафторэтилен

Технические данные

Крутящий момент при максимальном рабочем давлении



Диаграмма давления



Изменения давления в зависимости от температуры для воды и неагрессивных жидкостей, для которых ПВХ является химически устойчивым.

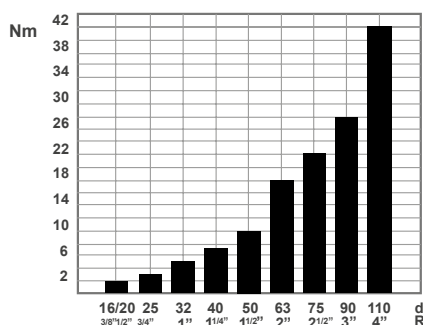
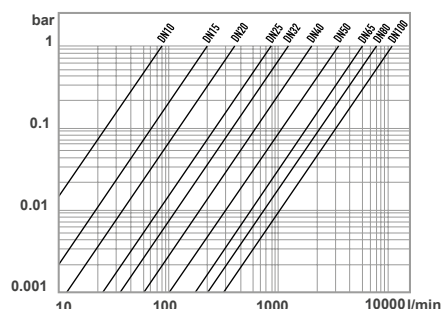
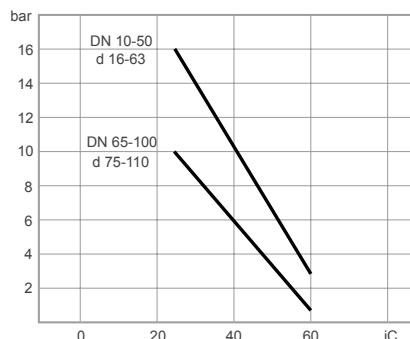

KV100 КОЭФФИЦИЕНТ РАСХОДА:

Kv100 - это количество литров воды в минуту при t 20°C, которое будет поступать через шаровой кран с одинаковым давлением и с указанной скоростью. Kv100 значения, приведенные в таблице рассчитываются при полностью открытом клапане.

d	16	20	32	40	50	63	75	90	110
DN	10	15	25	32	40	50	65	80	100
Kv 100	80	200	385	770	1100	1750	5250	7100	9500

COMER создал полный спектр шаровых кранов, которые соответствуют следующим стандартам:

КЛЕЕВОЕ СОЕДИНЕНИЕ: ISO 727, DIN 8063, NF T54-028, BS 4346/1, UNI EN 1452.

РЕЗЬБОВОЕ СОЕДИНЕНИЕ: UNI ISO 228/1, DIN 2999, Bs21.

ФЛАНЦЕВОЕ СОЕДИНЕНИЕ: ISO 2084, UNI 7442, DIN 8063.

Шаровые краны серии BVI созданы для промышленно-го применения, а BVD10 и BVD40 широко используются в области очистки воды, в системах и, преимущественно, для транспортировки жидкости водораспределения при обустройстве плавательных бассейнов. Шаровые краны BVD16 и BVD46 также используются в системах распределения воды и в обустройстве бассейнов. Все шаровые краны рассчитаны для Pn16.

Серия «Промышленная»

Общие характеристики

Двухразъемный шаровой кран характеризуется высокой маневренностью (низкий крутящий момент). Высокая безопасность работы, которая гарантируется 100% проверкой продукции на герметичность в разрезении и при низких давлениях, делает шаровой кран идеально подходящим для использования в промышленных установках, для работы в агрессивных средах, при условии, что они совместимы с ПВХ (см. таблицы химической стойкости ПВХ).

Область применения и установка

Во время склеивания соединений с трубой необходимо тщательно следить, чтобы клей или растворитель не попали на шар или уплотнение крана. В случае использования резьбовых окончаний не рекомендуется сопряжение с конической наружной резьбой и использование сантехнического льна или других похожих материалов. Особое внимание следует уделить правильному расположению установки и точному определению длины труб. Гайка соединения должна затягиваться только вручную. Использование ключа недопустимо. Если есть течь в гайке, пожалуйста, проверьте правиль-

ность состава системы и всю длину трубы. Чрезмерная затяжка может сломать их. Убедитесь, что песок или другие загрязнения были полностью удалены, прежде чем приступить к эксплуатации, так как они могут привести к повреждению шара, уплотнения шара и других частей крана. Избегайте быстрого открытия/закрытия крана, чтобы не вызвать резкого избыточного давления и исключить возможность гидравлического удара, способного повредить трубопровод. Важно, чтобы весь персонал, занимающийся установкой и обслуживанием, был знаком с процессом клеевой и резьбовой сборки.

Инструкции по демонтажу и повторной сборке в случае технического обслуживания

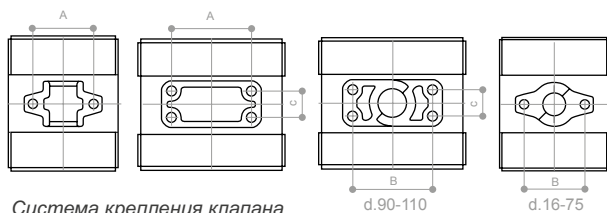

Система крепления клапана

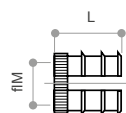

Латунный вкладыш доступен в качестве аксессуара

d-G	A	B	C	ØM	L
16 - 3/8"	23	29	-	M5	9,5
20 - 1/2"	23	29	-	M5	9,5
25 - 3/4"	27	32	-	M5	9,5
32 - 1"	32,5	35,5	-	M5	9,5
40 - 1" 1/4	38	46	-	M6	13
50 - 1" 1/2	50	50	-	M6	13
63 - 2"	53	53	-	M6	13
75 - 2" 1/2	70	70	-	M8	13
90 - 3"	80	80	26	M8	13
110 - 4"	100	100	32	M8	13

Отвинтив гайки **5**, можно полностью извлечь из установки всю центральную группу крана. Для доступа к внутренним частям крана выполните следующие действия:

A – Установите кран в полностью открытом положении.

B – Приложив усилие, потяните за ручку **1** штока **2**.

C – Отвинтите резьбовой фиксатор **7** от корпуса **3**, используя вместо ключа два зубца (D) ручки **1**, вставив их в специальные пазы (S) фиксатора **7** и поворачивая против часовой стрелки.

D – После того, как вы открутили фиксатор **7**, можно получить доступ ко всем внутренним деталям крана и проверить состояние уплотнений, и при необходимости произвести их замену. Чтобы снять шар **6**, необходимо повернуть его с помощью штока и установить его в закрытом положении. Чтобы вытащить шток **2** из корпуса **3**, необходимо нажать на него до полного выхода из своего гнезда. Для сборки крана, выполнить действия в обратном порядке, следя за тем, чтобы поместить уплотнения на свои места, тщательно смазанные силиконовой смазкой.

BVI10

Шаровой кран муфтовое окончание под клей EPDM

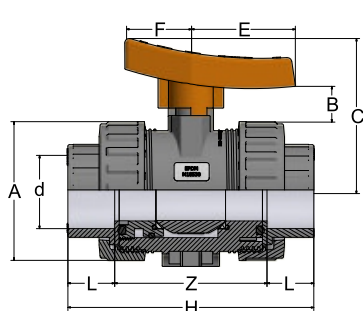

Артикул	d	DN	L	Z	H	A	B	C	E	F	PN	Gr.
BVI10016	16	10	14	74	102	50	10	54	39	19	16	180
BVI10020	20	15	16	70	102	50	10	54	39	19	16	170
BVI10025	25	20	19	82	120	60	11	64	47	22	16	270
BVI10032	32	25	22	86	130	68	13	74	55	25	16	380
BVI10040	40	32	26	97	149	80	18	87	60	30	16	564
BVI10050	50	40	31	103	165	96	20	100	68	35	16	870
BVI10063	63	50	38	123	199	116	20	118	80	40	16	1.514
BVI10075	75	65	44	130	218	145	25	150	90	45	10	2.345
BVI10090	90	80	51	148	250	166	28	175	100	50	10	3.690
BVI10110	110	100	61	168	290	210	28	200	120	60	10	6.040

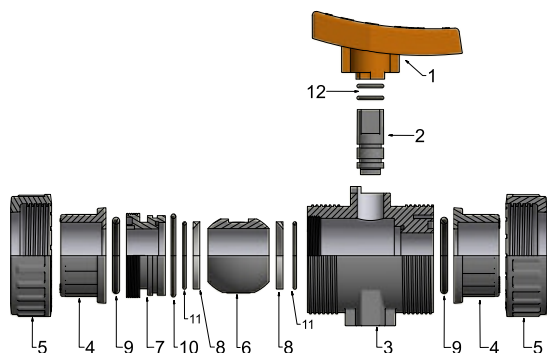

ПОЗ.	КОМПОНЕНТЫ	N°	MAT.
1	Эргономичная ручка	1	U-PVC
2	Усиленный шток	1	U-PVC
3	Корпус	1	U-PVC
4	Муфтовое окончание	2	U-PVC
5	Гайка	2	U-PVC
6	Обработанный шар	1	U-PVC
7	Резьбовой фиксатор шара	1	U-PVC
8	Шаровое уплотнение	2	PTFE
9	Уплотнительное кольцо корпуса	2	EPDM
10	Уплотнительное кольцо фиксатора	1	EPDM
11	Уплотнительное кольцо шара	2	EPDM
12	Уплотнительное кольцо штока	2	EPDM

BVI11

Шаровой кран муфтовое окончание с внутренней резьбой EPDM

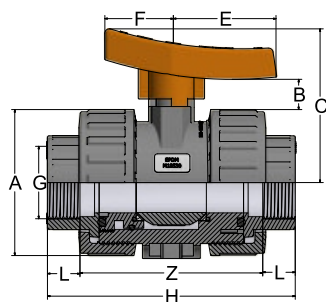

Артикул	G	DN	L	Z	H	A	B	C	E	F	PN	Gr.
BVI11016	3/8"	10	14	74	102	50	10	54	39	19	16	180
BVI11020	1/2"	15	16	70	102	50	10	54	39	19	16	170
BVI11025	3/4"	20	19	82	120	60	11	64	47	22	16	270
BVI11032	1"	25	22	86	130	68	13	74	55	25	16	380
BVI11040	1 1/4"	32	26	97	149	80	18	87	60	30	16	570
BVI11050	1 1/2"	40	31	103	165	96	20	100	68	35	16	900
BVI11063	2"	50	38	123	199	116	20	118	80	40	16	1.540
BVI11075	2 1/2"	65	44	130	218	145	25	150	90	45	10	2.400
BVI11090	3"	80	51	148	250	166	28	175	100	50	10	3.810
BVI11110	4"	100	61	168	290	210	28	200	120	60	10	6.200

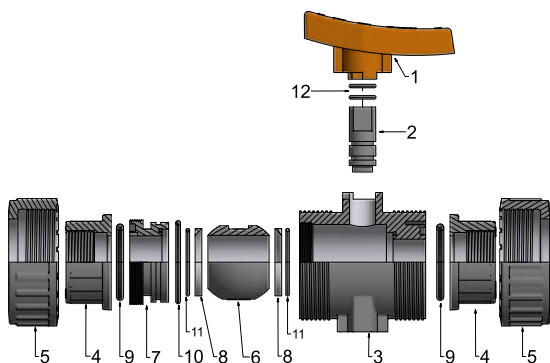

ПОЗ.	КОМПОНЕНТЫ	N°	MAT.
1	Эргономичная ручка	1	U-PVC
2	Усиленный шток	1	U-PVC
3	Корпус	1	U-PVC
4	Муфтовое окончание	2	U-PVC
5	Гайка	2	U-PVC
6	Обработанный шар	1	U-PVC
7	Резьбовой фиксатор шара	1	U-PVC
8	Шаровое уплотнение	2	PTFE
9	Уплотнительное кольцо корпуса	2	EPDM
10	Уплотнительное кольцо фиксатора	1	EPDM
11	Уплотнительное кольцо шара	2	EPDM
12	Уплотнительное кольцо штока	2	EPDM

BVI30

Шаровой кран муфтовое окончание под клей FPM

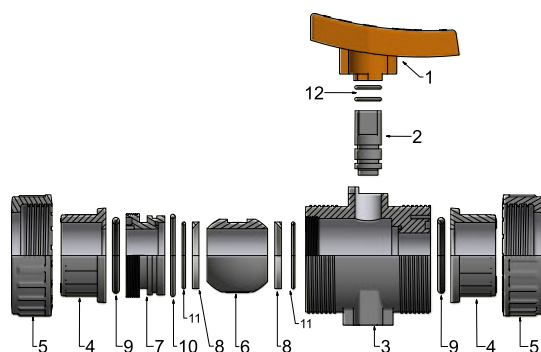
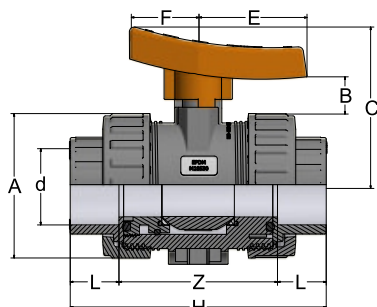

Артикул	d	DN	L	Z	H	A	B	C	E	F	PN	Gr.
BVI30016	16	10	14	74	102	50	10	54	39	19	16	180
BVI30020	20	15	16	70	102	50	10	54	39	19	16	170
BVI30025	25	20	19	82	120	60	11	64	47	22	16	270
BVI30032	32	25	22	86	130	68	13	74	55	25	16	380
BVI30040	40	32	26	97	149	80	18	87	60	30	16	564
BVI30050	50	40	31	103	165	96	20	100	68	35	16	870
BVI30063	63	50	38	123	199	116	20	118	80	40	16	1.514
BVI30075	75	65	44	130	218	145	25	150	90	45	10	2.345
BVI30090	90	80	51	148	250	166	28	175	100	50	10	3.690
BVI30110	110	100	61	168	290	210	28	200	120	60	10	6.040

ПОЗ.	КОМПОНЕНТЫ	N°	MAT.
1	Эргономичная ручка	1	U-PVC
2	Усиленный шток	1	U-PVC
3	Корпус	1	U-PVC
4	Муфтовое окончание	2	U-PVC
5	Гайка	2	U-PVC
6	Обработанный шар	1	U-PVC
7	Резьбовой фиксатор шара	1	U-PVC
8	Шаровое уплотнение	2	PTFE
9	Уплотнительное кольцо корпуса	2	FPM
10	Уплотнительное кольцо фиксатора	1	FPM
11	Уплотнительное кольцо шара	2	FPM
12	Уплотнительное кольцо штока	2	FPM

BVI31

Шаровой кран муфтовое окончание с внутренней резьбой FPM

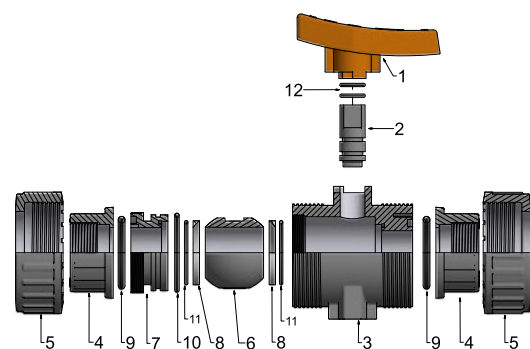
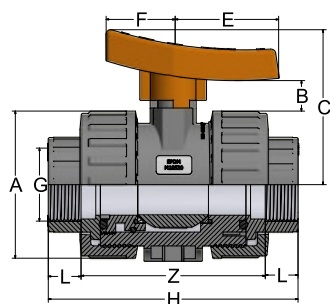

Артикул	G	DN	L	Z	H	A	B	C	E	F	PN	Gr.
BVI31016	3/8"	10	14	74	102	50	10	54	39	19	16	180
BVI31020	1/2"	15	16	70	102	50	10	54	39	19	16	170
BVI31025	3/4"	20	19	82	120	60	11	64	47	22	16	270
BVI31032	1"	25	22	86	130	68	13	74	55	25	16	380
BVI31040	1 1/4"	32	26	97	149	80	18	87	60	30	16	570
BVI31050	1 1/2"	40	31	103	165	96	20	100	68	35	16	900
BVI31063	2"	50	38	123	199	116	20	118	80	40	16	1.540
BVI31075	2 1/2"	65	44	130	218	145	25	150	90	45	10	2.400
BVI31090	3"	80	51	148	250	166	28	175	100	50	10	3.810
BVI31110	4"	100	61	168	290	210	28	200	120	60	10	6.200

ПОЗ.	КОМПОНЕНТЫ	N°	MAT.
1	Эргономичная ручка	1	U-PVC
2	Усиленный шток	1	U-PVC
3	Корпус	1	U-PVC
4	Муфтовое окончание	2	U-PVC
5	Гайка	2	U-PVC
6	Обработанный шар	1	U-PVC
7	Резьбовой фиксатор шара	1	U-PVC
8	Шаровое уплотнение	2	PTFE
9	Уплотнительное кольцо корпуса	2	FPM
10	Уплотнительное кольцо фиксатора	1	FPM
11	Уплотнительное кольцо шара	2	FPM
12	Уплотнительное кольцо штока	2	FPM

Серия «Вода»

Общие характеристики

Компактный двунаправленный кран доступен в одноразъемной или двуразъемной версии. Легкость в использовании, полное прохождение, возможность демонтажа оборудования, расположенного после крана даже при наличии давления на входе крана с возможностью демонтажа с двух сторон кранов на регулируемых опорах. Дополняет особенности возможность использования во многих областях, таких как: очистка воды, плавательных бассейнов, акведуков, отвод бытовых вод и не особо опасных химикатов.

Область применения и установка

Во время склеивания соединений с трубой необходимо тщательно следить, чтобы клей или растворитель не попали на шар или уплотнение крана. В случае использования резьбовых окончаний не рекомендуется сопряжение с конической наружной резьбой и использование сантехнического льна или других похожих материалов. Особое внимание следует уделить правильному расположению установки и точному определению длины труб. Гайка соединения должна затягиваться только вручную. Использование ключа недопустимо. Если есть течь в гайке, пожалуйста, проверьте правильность состава системы и всю длину трубы. Чрезмерная

затяжка может сломать их. Убедитесь, что песок или другие загрязнения были полностью удалены, прежде чем приступать к эксплуатации, так как они могут привести к повреждению шара, уплотнения шара и других частей крана. Избегайте быстрого открытия/закрытия крана, чтобы не вызвать резкого избыточного давления и исключить возможность гидравлического удара, способного повредить трубопровод. Важно, чтобы весь персонал, занимающийся установкой и обслуживанием, был знаком с процессом клеевой и резьбовой сборки.

Инструкции по демонтажу и повторной сборке в случае технического обслуживания

BVD Двуразъемный

Отвинтив гайки **5**, можно полностью извлечь из установки всю центральную группу крана. Для доступа к внутренним частям крана, выполните следующие действия:

A – Установите кран в полностью открытом положении.

B – Приложив усилие, потяните за ручку **1** штока **2**.

C – Снимите резьбовой фиксатор **7** с корпуса **3**, используя в качестве ключа два зубца (D) ручки **1**, вставив их в специальные пазы (S) фиксатора **7** и выкручивая против часовой стрелки.

D – После того, как был снят фиксатор **7**, можно получить доступ ко всем внутренним деталям крана и проверить состояние уплотнений, и при необходимости произвести их замену. Чтобы снять шар **6**, необходимо повернуть его с помощью штока **2** и установить его в закрытом положении, чтобы можно было открутить специальное байонетное соединение с управляющей штангой **2**. Чтобы вытащить шток **2** из корпуса **3**, необходимо нажать на нее до полного выхода из своего гнезда. Для сборки кранов, выполнить действия в обратном порядке, следя за тем, чтобы поместить уплотнения на свои места, тщательно смазанные силиконовой смазкой.

BVS Одноразъемный

При размещении этого крана в установке, необходимо принять во внимание, что его невозможно снять с помощью вывинчивания. Для демонтажа и повторной установки следовать инструкциям двуразъемной версии от пункта **A** до **D**.

BVD10

Шаровой кран муфтовое окончание под клей EPDM

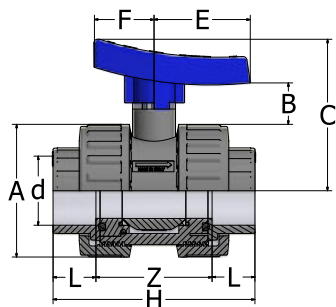

Артикул	d	DN	L	Z	H	A	B	C	E	F	PN	Gr.
BVD10016	16	10	14	53	81	50	10	52	37	25	16	140
BVD10020	20	15	16	49	81	50	10	52	37	25	16	130
BVD10025	25	20	19	56	94	60	12	64	44	30	16	210
BVD10032	32	25	22	63	107	68	16	72	47	31	16	310
BVD10040	40	32	26	72	124	80	17	86	61	37	16	450
BVD10050	50	40	31	84	146	96	29	109	69	44	16	713
BVD10063	63	50	38	94	170	116	22	115	76	51	16	1.180
BVD10075	75	65	44	130	218	145	32	158	92	60	10	2.230
BVD10090	90	80	51	148	250	166	39	182	111	72	10	3.534
BVD10110	110	100	61	168	290	210	31	194	132	83	10	5.850

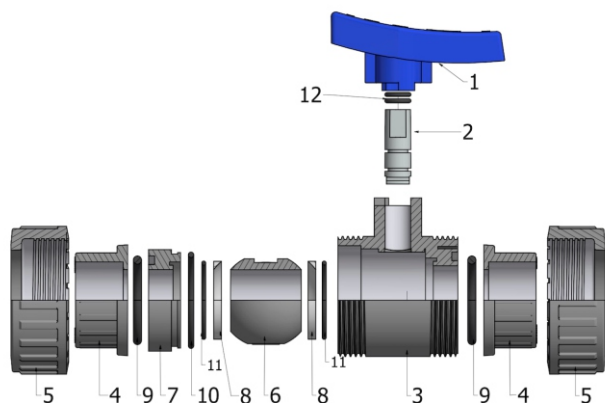

ПОЗ.	КОМПОНЕНТЫ	N°	МАТ.
1	Эргономичная ручка	1	U-PVC
2	Усиленный шток	1	U-PVC
3	Корпус	1	U-PVC
4	Муфтовое окончание	2	U-PVC
5	Гайка	2	U-PVC
6	Обработанный шар	1	U-PVC
7	Фиксатор шара	1	U-PVC
8	Шаровое уплотнение	2	PTFE
9	Уплотнительное кольцо корпуса	2	EPDM
10	Уплотнительное кольцо фиксатора	1	EPDM
11	Уплотнительное кольцо шара	2	EPDM
12	Уплотнительное кольцо штока	2	EPDM

i BVD30 версия с прокладкой Viton® доступна по запросу

BVD11

Шаровой кран с внутренней резьбой EPDM

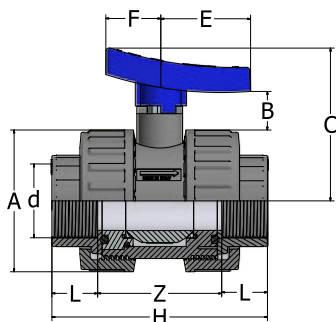

Артикул	G	DN	L	Z	H	A	B	C	E	F	PN	Gr.
BVD11016	3/8"	10	14	53	81	50	10	52	37	25	16	140
BVD11020	1/2"	15	16	49	81	50	10	52	37	25	16	130
BVD11025	3/4"	20	19	56	94	60	13	64	44	30	16	210
BVD11032	1"	25	22	63	107	68	16	71	47	33	16	310
BVD11040	1"1/4	32	26	72	124	80	17	86	61	37	16	450
BVD11050	1"1/2	40	31	84	146	96	27	103	58	37	16	730
BVD11063	2"	50	38	94	170	116	23	116	76	52	16	1.203
BVD11075	2"1/2	65	44	130	218	145	32	158	91	60	10	2.276
BVD11090	3"	80	51	148	250	166	43	175	111	72	10	3.650
BVD11110	4"	100	61	168	290	210	31	194	132	83	10	5.800

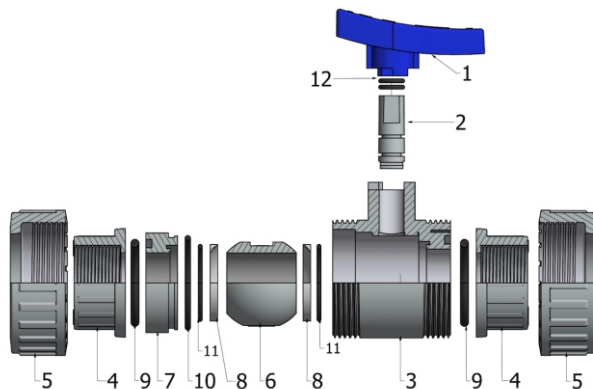

ПОЗ.	КОМПОНЕНТЫ	N°	МАТ.
1	Эргономичная ручка	1	U-PVC
2	Усиленный шток	1	U-PVC
3	Корпус	1	U-PVC
4	Резьбовое муфтовое окончание	2	U-PVC
5	Гайка	2	U-PVC
6	Обработанный шар	1	U-PVC
7	Фиксатор шара	1	U-PVC
8	Шаровое уплотнение	2	PTFE
9	Уплотнительное кольцо корпуса	2	EPDM
10	Уплотнительное кольцо фиксатора	1	EPDM
11	Уплотнительное кольцо шара	2	EPDM
12	Уплотнительное кольцо штока	2	EPDM

i BVD31 версия с прокладкой Viton® доступна по запросу

BVD40/BVD46

Шаровой кран муфтовое окончание с регулируемым суппортом под клей EPDM

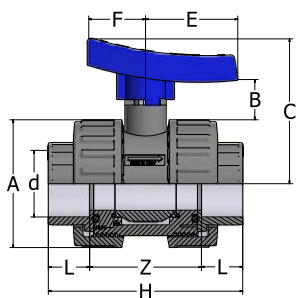

Артикул	d	DN	L	Z	H	A	B	C	E	F	PN	Gr.
BVD40016	16	10	14	53	81	50	10	52	37	25	16	140
BVD40020	20	15	16	49	81	50	10	52	37	25	16	130
BVD40025	25	20	19	56	94	60	12	64	44	30	16	210
BVD40032	32	25	22	63	107	68	16	72	47	31	16	310
BVD40040	40	32	26	72	124	80	17	86	61	37	16	450
BVD40050	50	40	31	84	146	96	29	109	69	44	16	700
BVD40063	63	50	38	94	170	116	22	115	76	51	16	1.180
BVD40075	75	65	44	126	214	145	32	158	92	60	10	2.230
BVD46090	90	80	51	139	281	166	39	182	111	72	10	3.520
BVD46110	110	100	61	159	241	210	31	194	132	83	10	5.830

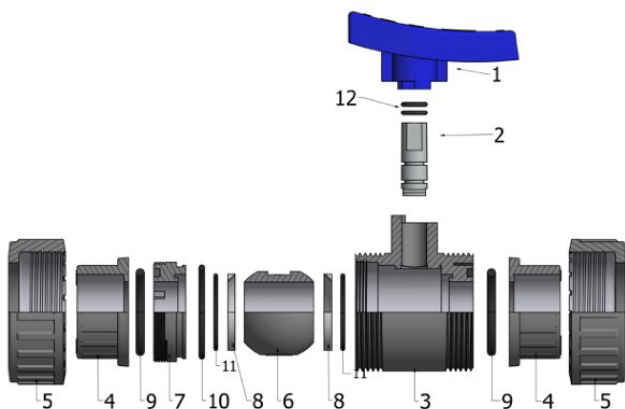

ПОЗ.	КОМПОНЕНТЫ	N°	MAT.
1	Эргономичная ручка	1	U-PVC
2	Усиленный шток	1	U-PVC
3	Корпус	1	U-PVC
4	Муфтовое окончание	2	U-PVC
5	Гайка	2	U-PVC
6	Обработанный шар	1	U-PVC
7	Резьбовой фиксатор шара	1	U-PVC
8	Шаровое уплотнение	2	PTFE
9	Уплотнительное кольцо корпуса	2	EPDM
10	Уплотнительное кольцо фиксатора	1	EPDM
11	Уплотнительное кольцо шара	2	EPDM
12	Уплотнительное кольцо штока	2	EPDM

i BVD70 версия с прокладкой Viton® доступна по запросу

BVD41

Шаровой кран муфтовое окончание с регулируемым суппортом с внутренней резьбой EPDM

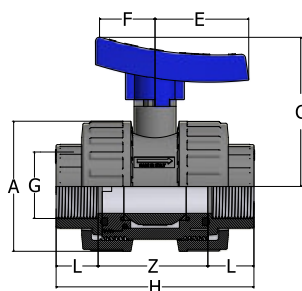

Артикул	G	DN	L	Z	H	A	B	C	E	F	PN	Gr.
BVD41016	3/8"	10	14	53	81	50	10	52	37	25	16	140
BVD41020	1/2"	15	16	49	81	50	10	52	37	25	16	130
BVD41025	3/4"	20	19	56	94	60	13	64	44	30	16	210
BVD41032	1"	25	22	63	107	68	16	71	47	33	16	310
BVD41040	1 1/4"	32	26	72	124	80	17	86	61	37	16	450
BVD41050	1 1/2"	40	31	84	146	96	27	103	58	37	16	730
BVD41063	2"	50	38	94	170	116	23	116	76	52	16	1.220
BVD41075	2 1/2"	65	44	126	214	145	32	158	91	60	10	2.300
BVD41090	3"	80	51	139	281	166	43	175	111	72	10	3.600
BVD41110	4"	100	61	159	241	210	31	194	132	83	10	6.000

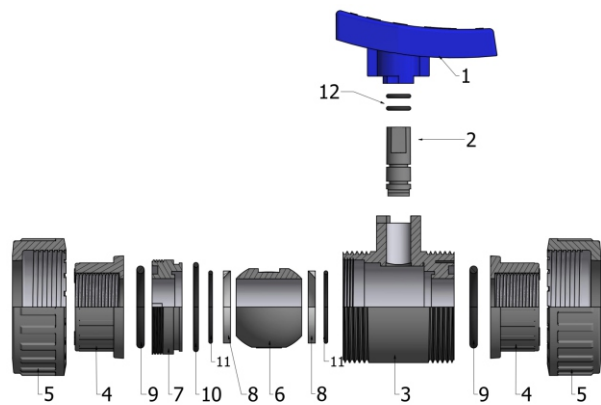

ПОЗ.	КОМПОНЕНТЫ	N°	MAT.
1	Эргономичная ручка	1	U-PVC
2	Усиленный шток	1	U-PVC
3	Корпус	1	U-PVC
4	Резьбовое муфтовое окончание	2	U-PVC
5	Гайка	2	U-PVC
6	Обработанный шар	1	U-PVC
7	Резьбовой фиксатор шара	1	U-PVC
8	Шаровое уплотнение	2	PTFE
9	Уплотнительное кольцо корпуса	2	EPDM
10	Уплотнительное кольцо фиксатора	1	EPDM
11	Уплотнительное кольцо шара	2	EPDM
12	Уплотнительное кольцо штока	2	EPDM

i BVD71 версия с прокладкой Viton® доступна по запросу

BVD15

Шаровой кран втулочное окончание под клей EPDM

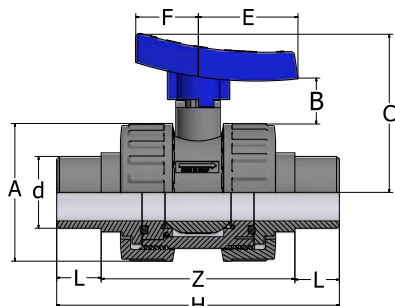

Артикул	d	D	L	Z	H	A	B	C	E	F	PN	Gr.
BVD15016	16	10	14	80	108	50	10	51	37	25	16	160
BVD15020	20	15	16	81	113	50	10	51	37	25	16	150
BVD15025	25	20	19	95	133	60	12	64	44	30	16	225
BVD15032	32	25	22	107	154	68	15	71	47	31	16	330
BVD15040	40	32	26	124	176	80	16	86	58	37	16	480
BVD15050	50	40	31	145	197	96	30	110	69	34	16	790
BVD15063	63	50	38	170	246	116	22	115	79	52	16	1.290
BVD15075	75	65	44	214	302	145	32	155	92	60	10	2.380
BVD15090	90	80	51	269	361	166	39	181	111	72	10	3.790
BVD15110	110	100	61	290	412	210	31	195	132	83	10	6.260

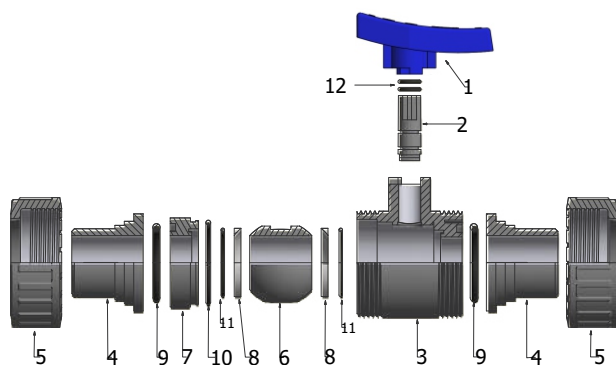

ПОЗ.	КОМПОНЕНТЫ	N°	MAT.
1	Эргономичная ручка	1	U-PVC
2	Усиленный шток	1	U-PVC
3	Корпус	1	U-PVC
4	Втулочное окончание	2	U-PVC
5	Гайка	2	U-PVC
6	Обработанный шар	1	U-PVC
7	Фиксатор шара	1	U-PVC
8	Шаровое уплотнение	2	PTFE
9	Уплотнительное кольцо корпуса	2	EPDM
10	Уплотнительное кольцо фиксатора	1	EPDM
11	Уплотнительное кольцо шара	2	EPDM
12	Уплотнительное кольцо штока	2	EPDM

BVD19

Шаровой кран с фланцевым соединением EPDM

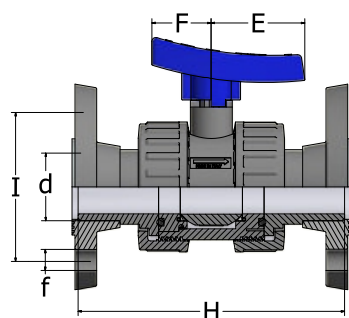

Артикул	d	DN	H	f	I	E	F	Кол-во отверстий	Gr.
BVD19020	20	15	122	14	65	37	25	4	305
BVD19025	25	20	142	14	75	44	30	4	430
BVD19032	32	25	160	14	85	48	31	4	620
BVD19040	40	32	185	18	100	61	37	4	920
BVD19050	50	40	206	18	110	68	44	4	1.350
BVD19063	63	50	255	18	125	79	52	4	2.050
BVD19075	75	65	314	18	145	92	60	4	3.390
BVD19090	90	80	365	18	160	111	72	4	5.160
BVD19110	110	100	428	18	180	132	83	4	8.140

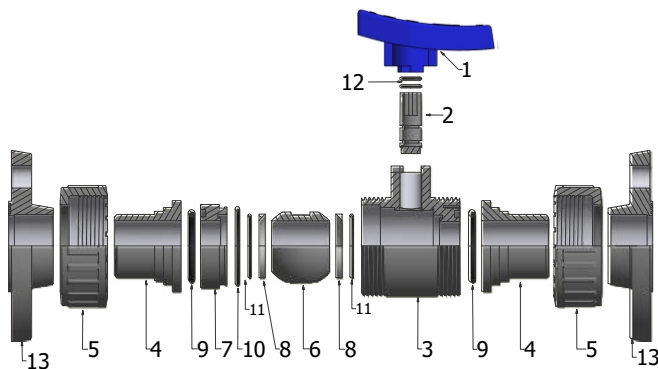

ПОЗ.	КОМПОНЕНТЫ	N°	MAT.
1	Эргономичная ручка	1	U-PVC
2	Усиленный шток	1	U-PVC
3	Корпус	1	U-PVC
4	Ввертный конец	2	U-PVC
5	Гайка	2	U-PVC
6	Обработанный шар	1	U-PVC
7	Фиксатор шара	1	U-PVC
8	Шаровое уплотнение	2	PTFE
9	Уплотнительное кольцо корпуса	2	EPDM
10	Уплотнительное кольцо фиксатора	1	EPDM
11	Уплотнительное кольцо шара	2	EPDM
12	Уплотнительное кольцо штока	2	EPDM
13	Фланец	2	U-PVC

BVD39 версия с прокладкой Viton® доступна по запросу

BVS10

Одноразъёмный шаровой кран муфтовое окончание под клей

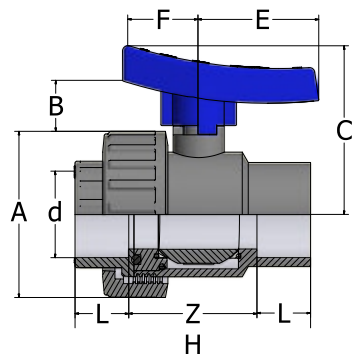

Артикул	d	DN	L	Z	H	A	B	C	E	F	PN	Gr.
BVS10016	16	10	14	44	72	50	18	54	37	25	16	100
BVS10020	20	15	16	44	76	50	18	54	37	25	16	110
BVS10025	25	20	19	52	90	60	18	63	44	30	16	170
BVS10032	32	25	22	58	102	68	26	72	48	31	16	250
BVS10040	40	32	26	66	118	80	29	85	61	37	16	370
BVS10050	50	40	31	74	136	96	30	100	69	44	16	560
BVS10063	63	50	38	92	168	116	40	120	79	52	16	980
BVS10075	75	65	44	126	214	145	64	160	92	58	10	1.825
BVS10090	90	80	51	138	240	166	70	180	112	70	10	2.900
BVS10110	110	100	61	153	275	210	75	199	132	83	10	4.790

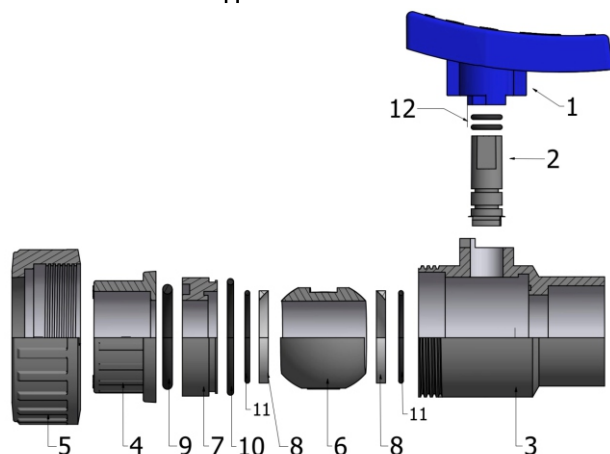

ПОЗ.	КОМПОНЕНТЫ	N°	MAT.
1	Эргономичная ручка	1	U-PVC
2	Усиленный шток	1	U-PVC
3	Корпус	1	U-PVC
4	Муфтовое окончание	1	U-PVC
5	Гайка	1	U-PVC
6	Обработанный шар	1	U-PVC
7	Фиксатор шара	1	U-PVC
8	Шаровое уплотнение	2	PTFE
9	Уплотнительное кольцо корпуса	1	EPDM
10	Уплотнительное кольцо фиксатора	1	EPDM
11	Уплотнительное кольцо шара	2	EPDM
12	Уплотнительное кольцо штока	2	EPDM

BVS11

Одноразъёмный шаровой кран муфтовое окончание с внутренней резьбой

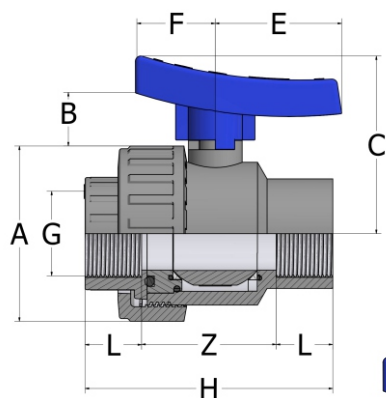

Артикул	G	DN	L	Z	H	A	B	C	E	F	PN	Gr.
BVS11016	3/8"	10	14	44	72	50	18	52	37	25	16	100
BVS11020	1/2"	15	16	44	76	50	18	52	37	25	16	110
BVS11025	3/4"	20	19	52	90	60	18	62	44	30	16	170
BVS11032	1"	25	22	58	102	68	27	72	47	31	16	250
BVS11040	1 1/4"	32	26	66	118	80	29	86	61	37	16	370
BVS11050	1 1/2"	40	31	74	136	96	30	98	69	44	16	580
BVS11063	2"	50	38	92	168	116	41	121	80	52	16	1.030
BVS11075	2 1/2"	65	44	126	214	145	64	158	92	60	10	1.870
BVS11090	3"	80	51	138	240	166	70	179	112	71	10	2.950
BVS11110	4"	100	61	153	275	210	75	209	132	83	10	4.850

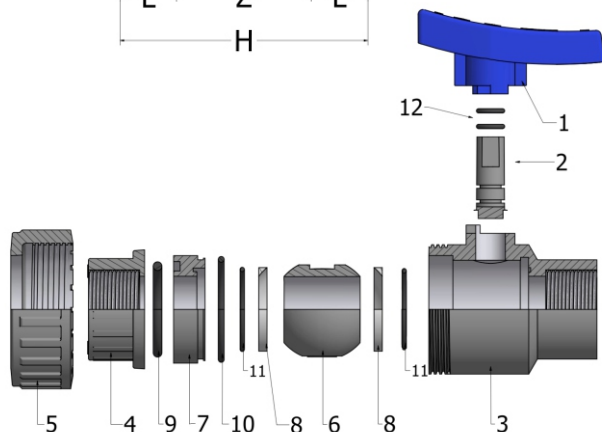

ПОЗ.	КОМПОНЕНТЫ	N°	MAT.
1	Эргономичная ручка	1	U-PVC
2	Усиленный шток	1	U-PVC
3	Корпус	1	U-PVC
4	Резьбовое муфтовое окончание	1	U-PVC
5	Гайка	1	U-PVC
6	Обработанный шар	1	U-PVC
7	Фиксатор шара	1	U-PVC
8	Шаровое уплотнение	2	PTFE
9	Уплотнительное кольцо корпуса	1	EPDM
10	Уплотнительное кольцо фиксатора	1	EPDM
11	Уплотнительное кольцо шара	2	EPDM
12	Уплотнительное кольцо штока	2	EPDM

BVS40

Одноразъёмный шаровой кран муфтовое окончание с регулируемым суппортом под клей

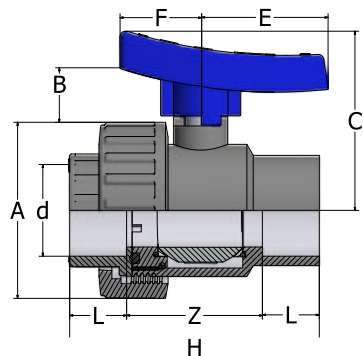

Артикул	d	DN	L	Z	H	A	B	C	E	F	PN	Gr.
BVS40016	16	10	14	44	72	50	18	53	37	25	16	100
BVS40020	20	15	16	44	76	50	18	53	37	25	16	110
BVS40025	25	20	19	52	90	60	18	62	44	30	16	170
BVS40032	32	25	22	58	102	68	26	72	47	31	16	250
BVS40040	40	32	26	66	118	80	29	86	61	37	16	370
BVS40050	50	40	31	74	136	96	30	97	68	43	16	560
BVS40063	63	50	38	92	168	116	40	121	79	52	16	980
BVS40075	75	65	44	126	214	145	65	159	92	60	10	1.825
BVS40090	90	80	51	138	240	166	69	180	112	70	10	2.900
BVS40110	110	100	61	153	275	210	76	209	132	83	10	4.790

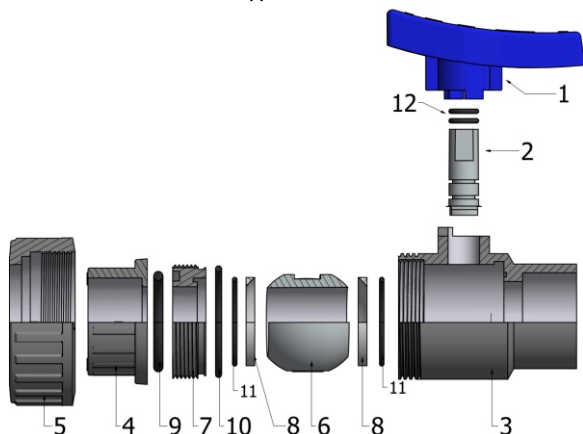

ПОЗ.	КОМПОНЕНТЫ	N°	MAT.
1	Эргономичная ручка	1	U-PVC
2	Усиленный шток	1	U-PVC
3	Корпус	1	U-PVC
4	Муфтовое окончание	1	U-PVC
5	Гайка	1	U-PVC
6	Обработанный шар	1	U-PVC
7	Резьбовой фиксатор шара	1	U-PVC
8	Шаровое уплотнение	2	PTFE
9	Уплотнительное кольцо корпуса	1	EPDM
10	Уплотнительное кольцо фиксатора	1	EPDM
11	Уплотнительное кольцо шара	2	EPDM
12	Уплотнительное кольцо штока	2	EPDM

BVS41

Одноразъёмный шаровой кран муфтовое окончание с регулируемым суппортом с внутренней резьбой

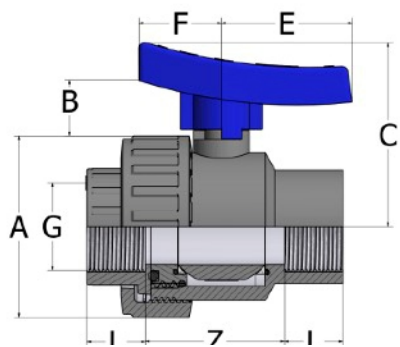

Артикул	G	DN	L	Z	H	A	B	C	E	F	PN	Gr.
BVS41016	3/8"	10	14	44	72	50	18	53	37	25	16	100
BVS41020	1/2"	15	16	44	76	50	18	53	37	25	16	110
BVS41025	3/4"	20	19	52	90	60	18	63	44	30	16	170
BVS41032	1"	25	22	58	102	68	27	75	47	31	16	250
BVS41040	1"1/4	32	26	66	118	80	29	88	61	37	16	370
BVS41050	1"1/2	40	31	74	136	96	30	103	69	44	16	580
BVS41063	2"	50	38	92	168	116	41	121	79	52	16	1.030
BVS41075	2"1/2	65	44	126	214	145	65	166	92	60	10	1.870
BVS41090	3"	80	51	138	240	166	70	188	111	71	10	2.950
BVS41110	4"	100	61	153	275	210	77	210	132	83	10	4.850

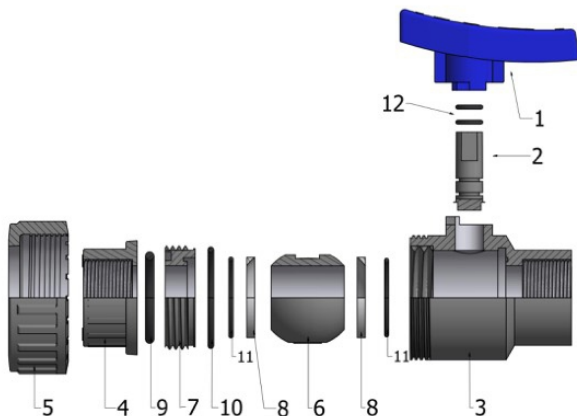

ПОЗ.	КОМПОНЕНТЫ	N°	MAT.
1	Эргономичная ручка	1	U-PVC
2	Усиленный шток	1	U-PVC
3	Корпус	1	U-PVC
4	Резьбовое муфтовое окончание	1	U-PVC
5	Гайка	1	U-PVC
6	Обработанный шар	1	U-PVC
7	Резьбовой фиксатор шара	1	U-PVC
8	Шаровое уплотнение	2	PTFE
9	Уплотнительное кольцо корпуса	1	EPDM
10	Уплотнительное кольцо фиксатора	1	EPDM
11	Уплотнительное кольцо шара	2	EPDM
12	Уплотнительное кольцо штока	2	EPDM

BVS15

Одноразъёмный шаровой кран с резьбовым окончанием внутр./нар. резьба

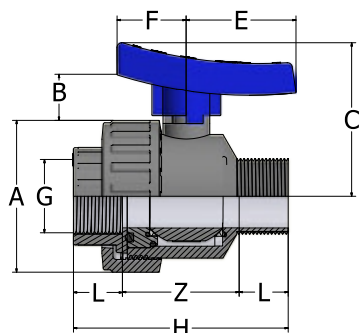

Артикул	G	DN	L	Z	H	A	B	C	E	F	PN	Gr.
BVS15016	3/8"	10	14	44	72	50	18	53	39	25	16	100
BVS15020	1/2"	15	16	44	76	50	18	53	39	25	16	102
BVS15025	3/4"	20	19	52	90	60	18	64	47	30	16	158
BVS15032	1"	25	22	58	102	68	27	72	55	31	16	238
BVS15040	1"1/4	32	26	66	118	80	29	85	60	38	16	346
BVS15050	1"1/2	40	31	65	127	96	30	98	68	44	16	560
BVS15063	2"	50	38	92	168	116	40	121	80	52	16	960

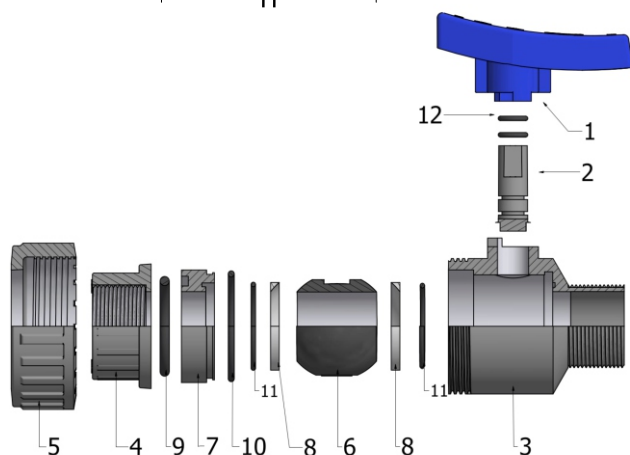

ПОЗ.	КОМПОНЕНТЫ	N°	MAT.
1	Эргономичная ручка	1	U-PVC
2	Усиленный шток	1	U-PVC
3	Корпус	1	U-PVC
4	Резьбовое муфтовое окончание	1	U-PVC
5	Гайка	1	U-PVC
6	Обработанный шар	1	U-PVC
7	Фиксатор шара	1	U-PVC
8	Шаровое уплотнение	2	PTFE
9	Уплотнительное кольцо корпуса	1	EPDM
10	Уплотнительное кольцо фиксатора	1	EPDM
11	Уплотнительное кольцо шара	2	EPDM
12	Уплотнительное кольцо штока	2	EPDM

BVS19

Одноразъёмный шаровой кран с внутренней резьбой и быстроразъёмным соединением для труб из ПЭ

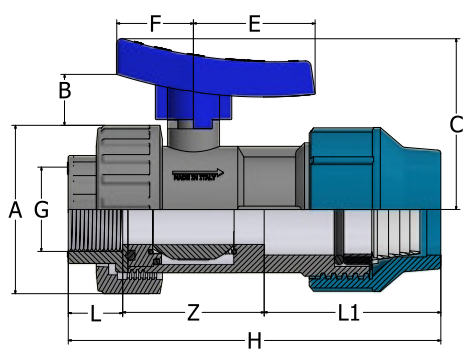

Артикул	GxD	DN	L	Z	H	A	B	C	E	F	PN	Gr.
BVS19020	1/2"x20	10	14	44	72	50	12	51	36	25	16	140
BVS19025	3/4"x25	20	18	44	80	50	16	62	44	30	16	230
BVS19032	1"x32	30	22	44	88	50	23	72	45	31	16	330
BVS19040	1"1/4x40	40	26	44	96	50	15	86	61	37	16	510
BVS19050	1/2"x50	50	30	44	104	50	18	97	69	44	16	840
BVS19063	2"x63	60	34	44	112	50	29	118	80	51	16	1.418

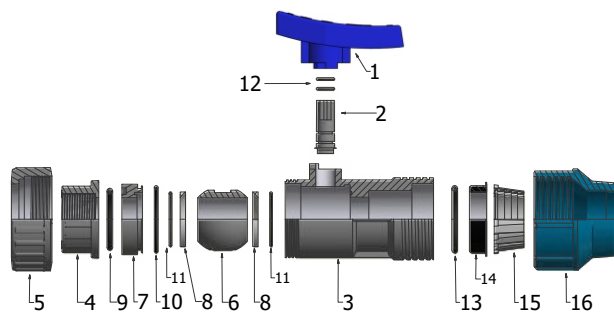

ПОЗ.	КОМПОНЕНТЫ	N°	MAT.
1	Эргономичная ручка	1	U-PVC
2	Усиленный шток	1	U-PVC
3	Корпус	1	U-PVC
4	Резьбовое муфтовое окончание	1	U-PVC
5	Гайка	1	U-PVC
6	Обработанный шар	1	U-PVC
7	Фиксатор шара	1	U-PVC
8	Шаровое уплотнение	2	PTFE
9	Уплотнительное кольцо корпуса	1	EPDM
10	Уплотнительное кольцо фиксатора	1	EPDM
11	Уплотнительное кольцо шара	2	EPDM
12	Уплотнительное кольцо штока	2	EPDM
13	Уплотнительное кольцо соединения	1	EPDM
14	Уплотнительная втулка	1	PP
15	Пружинный кольцевой замок	1	POM
16	Круглая гайка	1	PP

BVS12

Переходной одноразъёмный шаровой кран с резьбовым и клеевым соединениями

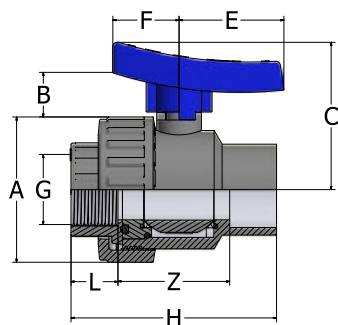

Артикул	dxG	DN	L	Z	H	A	B	C	E	F	PN	Gr.
BVS12016	16x3/8"	10	14	44	72	50	10	51	38	23	16	100
BVS12020	20x1/2"	15	16	44	76	50	10	51	38	23	16	110
BVS12025	25x3/4"	20	19	52	90	60	10	62	44	29	16	160
BVS12032	32x1"	25	22	58	102	68	17	72	47	31	16	240
BVS12040	40x1 1/4"	32	26	66	118	80	17	87	61	38	16	350
BVS12050	50x1 1/2"	40	31	74	136	96	17	96	69	44	16	550
BVS12063	63x2"	50	38	92	168	116	25	117	79	52	16	990
BVS12075	75x2 1/2"	65	44	126	214	145	33	158	92	60	10	1.740
BVS12090	90x3"	80	51	138	240	166	39	181	111	72	10	2.600
BVS12110	110x4"	100	61	153	275	210	43	205	132	83	10	4.600

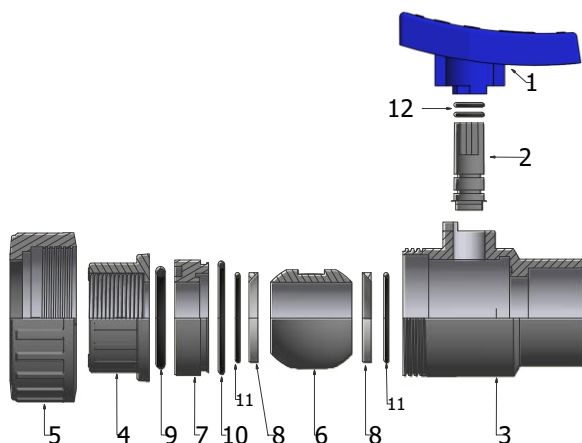

ПОЗ.	КОМПОНЕНТЫ	N°	MAT.
1	Эргономичная ручка	1	U-PVC
2	Усиленный шток	1	U-PVC
3	Корпус	1	U-PVC
4	Резьбовое муфтовое окончание	1	U-PVC
5	Гайка	1	U-PVC
6	Обработанный шар	1	U-PVC
7	Фиксатор шара	1	U-PVC
8	Шаровое уплотнение	2	PTFE
9	Уплотнительное кольцо корпуса	1	EPDM
10	Уплотнительное кольцо фиксатора	1	EPDM
11	Уплотнительное кольцо шара	2	EPDM
12	Уплотнительное кольцо штока	2	EPDM

BVS21

Одноразъёмный шаровой кран с внутренней резьбой из PP, армированного стеклом

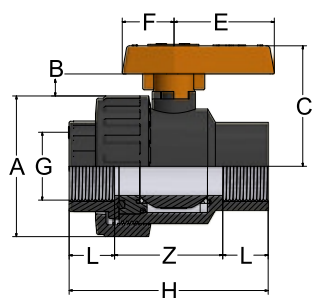

Артикул	G	DN	L	Z	H	A	B	C	E	F	PN	Gr.
BVS21016	3/8"	10	14	44	72	50	10	48	39	19	16	78
BVS21020	1/2"	15	16	44	76	50	10	48	39	19	16	86
BVS21025	3/4"	20	19	52	90	60	11	54	47	22	16	130
BVS21032	1"	25	22	58	102	68	13	62	55	25	16	195
BVS21040	1 1/4"	32	26	66	118	80	18	75	60	30	16	290
BVS21050	1 1/2"	40	31	74	136	96	20	87	68	35	16	450
BVS21063	2"	50	38	92	168	116	20	101	80	40	16	800
BVS21075	2 1/2"	65	44	126	214	145	25	123	90	45	10	1.500
BVS21090	3"	80	51	138	240	166	28	138	100	50	10	2.600
BVS21110	4"	100	61	153	275	210	28	160	120	60	10	4.300

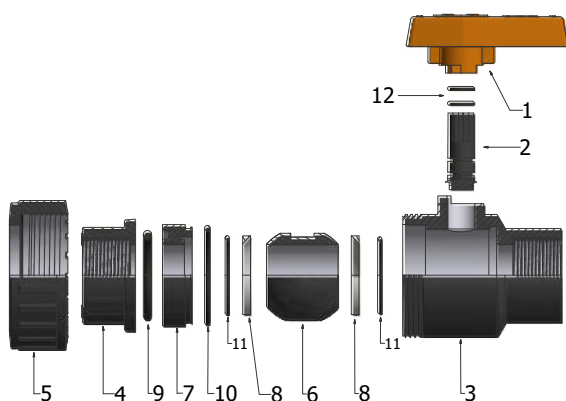

ПОЗ.	КОМПОНЕНТЫ	N°	MAT.
1	Ручка	1	GFPP
2	Шток	1	GFPP
3	Корпус	1	GFPP
4	Резьбовое муфтовое окончание	1	GFPP
5	Гайка	1	GFPP
6	Обработанный шар	1	GFPP
7	Фиксатор шара	1	GFPP
8	Шаровое уплотнение	2	PTFE
9	Уплотнительное кольцо корпуса	1	EPDM
10	Уплотнительное кольцо фиксатора	1	EPDM
11	Уплотнительное кольцо шара	2	EPDM
12	Уплотнительное кольцо штока	2	EPDM

Серия, применимая с РЕ

BVD50

Шаровой кран с втулочным окончанием из ПЭ (длинная втулка)

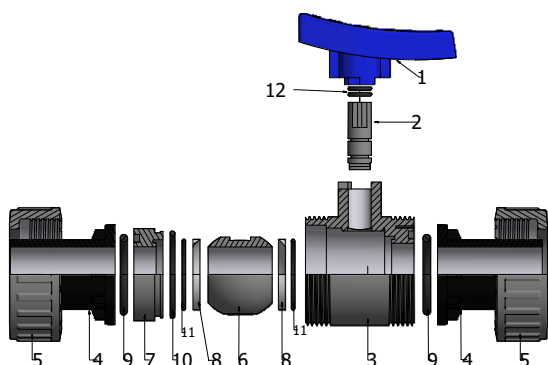
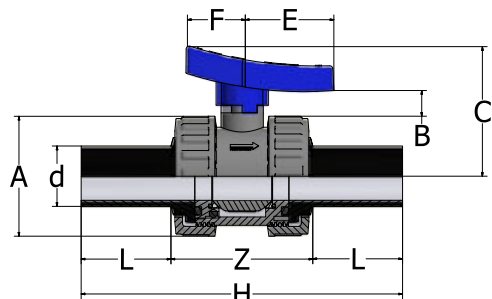

Артикул	d	DN	L	Z	H	A	B	C	E	F	PN	Gr.
BVD50020	20	15	46	81	155	50	9	52	37	25	16	128
BVD50025	25	20	46	95	162	60	12	64	44	30	16	202
BVD50032	32	25	63	107	206	68	15	72	78	31	16	318
BVD50040	40	32	63	124	213	80	16	86	61	38	16	444
BVD50050	50	40	63	145	226	96	29	110	69	45	16	698
BVD50063	63	50	63	170	239	116	21	116	79	52	16	1.170

ПОЗ.	КОМПОНЕНТЫ	N°	MAT.
1	Эргономичная ручка	1	U-PVC
2	Усиленный шток	1	U-PVC
3	Корпус	1	U-PVC
4	Втулочное окончание	1	PE
5	Гайка	1	U-PVC
6	Обработанный шар	1	U-PVC
7	Фиксатор шара	1	U-PVC
8	Шаровое уплотнение	2	PTFE
9	Уплотнительное кольцо корпуса	1	EPDM
10	Уплотнительное кольцо фиксатора	1	EPDM
11	Уплотнительное кольцо шара	2	EPDM
12	Уплотнительное кольцо штока	2	EPDM

BVD50-S

Шаровой кран с втулочным окончанием из ПЭ (длинная втулка) и муфтовым окончанием под клей.

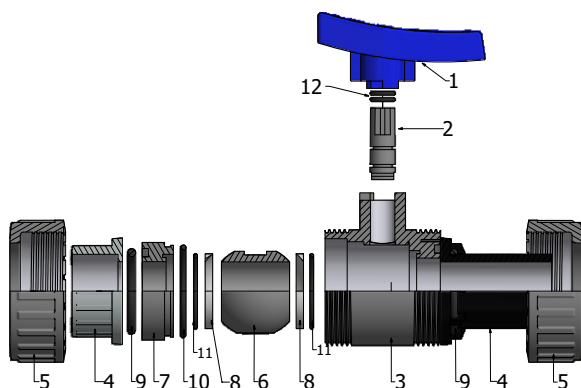
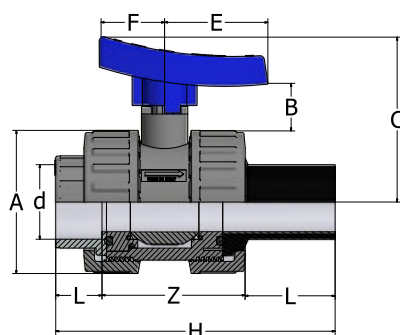

Артикул	d	DN	L	L1	Z	H	A	B	C	E	F	PN	Gr.
BVD50020S	20	15	46	16	81	155	50	9	52	37	25	16	130
BVD50025S	25	20	46	19	95	162	60	12	64	44	30	16	206
BVD50032S	32	25	63	22	107	206	68	15	72	78	31	16	315
BVD50040S	40	32	63	26	124	213	80	16	86	61	38	16	447
BVD50050S	50	40	63	31	145	226	96	29	110	69	45	16	699
BVD50063S	63	50	63	38	170	239	116	21	116	79	52	16	1.175

ПОЗ.	КОМПОНЕНТЫ	N°	MAT.
1	Эргономичная ручка	1	U-PVC
2	Усиленный шток	1	U-PVC
3	Корпус	1	U-PVC
4	Втулочное/муфтовое окончание	2	PE/U-PVC
5	Гайка	2	U-PVC
6	Обработанный шар	1	U-PVC
7	Фиксатор шара	1	U-PVC
8	Шаровое уплотнение	2	PTFE
9	Уплотнительное кольцо корпуса	2	EPDM
10	Уплотнительное кольцо фиксатора	1	EPDM
11	Уплотнительное кольцо шара	2	EPDM
12	Уплотнительное кольцо штока	2	EPDM
13	Муфтовое окончание	2	PVC

BVD51-S

Шаровой кран с втулочным окончанием из ПЭ (длинная втулка) и муфтовым окончанием с внутренней резьбой.

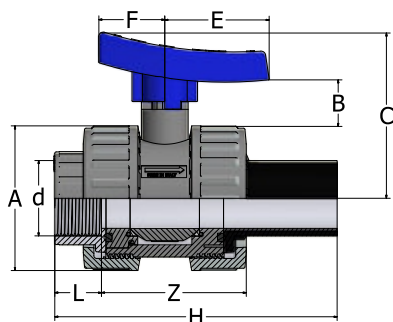

Артикул	dxG	DN	L	L1	Z	H	A	B	C	E	F	PN	Gr.
BVD51020S	20x1/2"	15	46	16	81	155	50	9	52	37	25	16	130
BVD51025S	25x3/4"	20	46	19	95	162	60	12	64	44	30	16	206
BVD51032S	32x1"	25	63	22	107	206	68	15	72	78	31	16	315
BVD51040S	40x1"1/4	32	63	26	124	213	80	16	86	61	38	16	447
BVD51050S	50x1"1/2	40	63	31	145	226	96	29	110	69	45	16	699
BVD51063S	63x2"	50	63	38	170	239	116	21	116	79	52	16	1.175

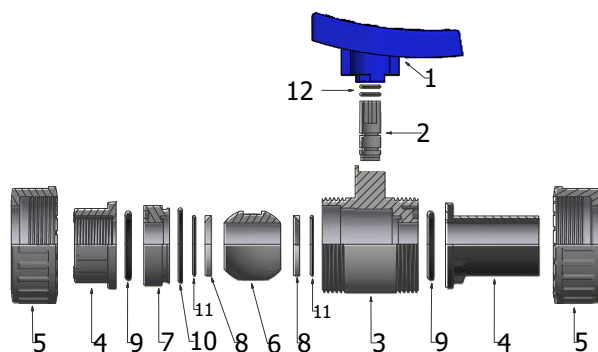

ПОЗ.	КОМПОНЕНТЫ	N°	МАТ.
1	Эргономичная ручка	1	U-PVC
2	Усиленный шток	1	U-PVC
3	Корпус	1	U-PVC
4	Втулочное/резьбовое муфтовое окончание	2	PE/U-PVC
5	Гайка	2	U-PVC
6	Обработанный шар	1	U-PVC
7	Фиксатор шара	1	U-PVC
8	Шаровое уплотнение	2	PTFE
9	Уплотнительное кольцо корпуса	2	EPDM
10	Уплотнительное кольцо фиксатора	1	EPDM
11	Уплотнительное кольцо шара	2	EPDM
12	Уплотнительное кольцо штока	2	EPDM
13	Муфтовое окончание	1	PVC

Однонаправленные клапаны ПВХ

Общие характеристики

Компактные клапаны из ПВХ. Все версии выполнены в размерах, совпадающих с шаровыми кранами COMER BVD 11/10/13 и могут быть извлечены путем вывинчивания из узла, просто открутив две гайки. Модель CVD позволяет проход жидкости только в одном направлении. Модель FVD позволяет прохождение жидкости через всасывание. Модель ARV позволяет выпустить воздух до поступления жидкости, которая, поднимая затвор, обеспечивает герметичность давления установки.

Технические данные

Минимальное давление для поднятия поршня										Минимальное давление для герметичности (поршень в закрытом состоянии)												
d	16	20	25	32	40	50	63	75	90	110	d	16	20	25	32	40	50	63	75	90	110	
R	3/8"	1/2	3/4"	1"	1"1/4	1"1/2	2"	2"1/2	3"	4"	R	3/8"	1/2	3/4"	1"	1"1/4	1"1/2	2"	2"1/2	3"	4"	
bar	0,010	0,010	0,010	0,015	0,015	0,020	0,020	0,030	0,030	0,030	bar	0,010	0,010	0,010	0,015	0,015	0,020	0,020	0,030	0,030	0,030	0,030

Область применения и установка

Во время склеивания соединений с трубой необходимо тщательно следить, чтобы клей или растворитель не попали на клапан или уплотнение. В случае использования резьбовых окончаний не рекомендуется сопряжение с конической наружной резьбой и использование сантехнического льна или других похожих материалов. Особое внимание следует уделить правильному расположению установки и точному определению длины труб. Гайка соединения должна затягиваться только вручную.

Использование ключа недопустимо. Если есть течь в гайке, пожалуйста, проверьте правильность состава системы и всю длину трубы. Чрезмерная затяжка может сломать их. Убедитесь, что песок или другие загрязнения были полностью удалены, прежде чем приступать к эксплуатации, так как они могут привести к повреждению частей клапана. Важно, чтобы весь персонал, занимающийся установкой и обслуживанием, был знаком с процессом клеевой и резьбовой сборки.

Инструкции по демонтажу и повторной сборке в случае технического обслуживания

Отвинтив гайки 5, можно путем вывинчивания извлечь из установки всю центральную группу клапана. Для доступа к внутренним частям клапана, выполните следующие действия:

A – Снять фиксатор 3 с корпуса 1.

B – После того, как вы сняли фиксатор 3, можно получить доступ ко всем внутренним деталям клапана и проверить состояние уплотнений и, при необходимости, произвести их замену.

Для сборки клапанов, выполнить действия в обратном порядке, следя за тем, чтобы поместить уплотнения на свои места, тщательно смазанные силиконовой смазкой.

Обратные клапаны

CVD10

Обратный клапан муфтовое окончание под клей EPDM

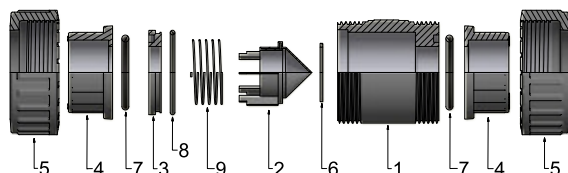
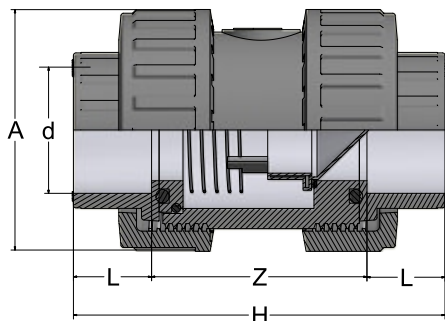

Артикул	d	DN	L	Z	H	A	PN	Gr.
CVD10016	16	10	14	53	81	50	16	118
CVD10020	20	15	16	49	81	50	16	110
CVD10025	25	20	19	56	94	60	16	170
CVD10032	32	25	22	63	107	68	16	250
CVD10040	40	32	26	72	124	80	16	370
CVD10050	50	40	31	84	146	96	16	560
CVD10063	63	50	38	94	170	116	16	896
CVD10075	75	65	44	130	218	145	10	1.724
CVD10090	90	80	51	148	250	166	10	2.824
CVD10110	110	100	61	168	290	210	10	4.663

ПОЗ.	КОМПОНЕНТЫ	N°	MAT.
1	Корпус	1	U-PVC
2	Затвор	1	U-PVC
3	Фиксатор	1	U-PVC
4	Муфтовое окончание	2	U-PVC
5	Гайка	2	U-PVC
6	Прокладка	1	EPDM
7	Уплотнительное кольцо корпуса	2	EPDM
8	Уплотнительное кольцо фиксатора	1	EPDM
9	Пружина	1	INOX AISI 316

i Пружина из нержавеющей стали покрытая ПТФЭ по запросу

CVD11

Обратный клапан муфтовое окончание с внутренней резьбой EPDM

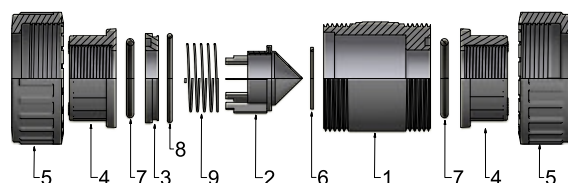
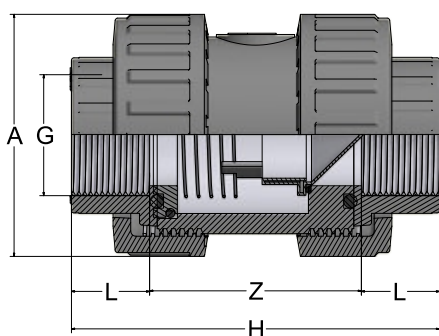

Артикул	G	DN	L	Z	H	A	PN	Gr.
CVD11016	3/8"	10	14	53	81	50	16	118
CVD11020	1/2"	15	16	49	81	50	16	110
CVD11025	3/4"	20	19	56	94	60	16	170
CVD11032	1"	25	22	63	107	68	16	250
CVD11040	1 1/4"	32	26	72	124	80	16	370
CVD11050	1 1/2"	40	31	84	146	96	16	560
CVD11063	2"	50	38	94	170	116	16	896
CVD11075	2 1/2"	65	44	130	218	145	10	1.726
CVD11090	3"	80	51	148	250	166	10	2.900
CVD11110	4"	100	61	168	290	210	10	4.671

ПОЗ.	КОМПОНЕНТЫ	N°	MAT.
1	Корпус	1	U-PVC
2	Затвор	1	U-PVC
3	Фиксатор	1	U-PVC
4	Резьбовое муфтовое окончание	2	U-PVC
5	Гайка	2	U-PVC
6	Прокладка	1	EPDM
7	Уплотнительное кольцо корпуса	2	EPDM
8	Уплотнительное кольцо фиксатора	1	EPDM
9	Пружина	1	INOX AISI 316

i Пружина из нержавеющей стали покрытая ПТФЭ по запросу

CVD30

Обратный клапан (муфтовое окончание) под клей FPM

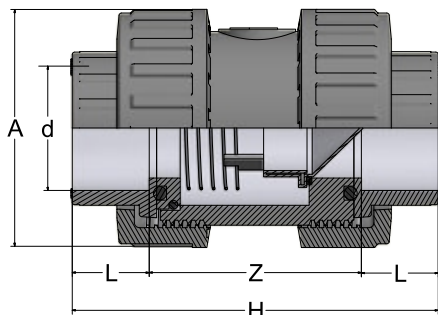

Артикул	d	DN	L	Z	H	A	PN	Gr.
CVD30016	16	10	14	53	81	50	16	118
CVD30020	20	15	16	49	81	50	16	110
CVD30025	25	20	19	56	94	60	16	170
CVD30032	32	25	22	63	107	68	16	250
CVD30040	40	32	26	72	124	80	16	370
CVD30050	50	40	31	84	146	96	16	560
CVD30063	63	50	38	94	170	116	16	896
CVD30075	75	65	44	130	218	145	10	1.726
CVD30090	90	80	51	148	250	166	10	2.900
CVD30110	110	100	61	168	290	210	10	4.671

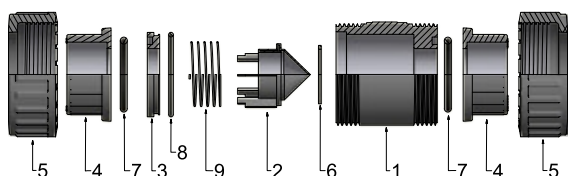

ПОЗ.	КОМПОНЕНТЫ	N°	MAT.
1	Корпус	1	U-PVC
2	Затвор	1	U-PVC
3	Фиксатор	1	U-PVC
4	Муфтовое окончание	2	U-PVC
5	Гайка	2	U-PVC
6	Прокладка	1	FPM
7	Уплотнительное кольцо корпуса	2	FPM
8	Уплотнительное кольцо фиксатора	1	FPM
9	Пружина	1	INOX AISI 316

i Пружина из нержавеющей стали покрытая ПТФЭ по запросу

CVD31

Обратный клапан (муфтовое окончание) с внутренней резьбой FPM

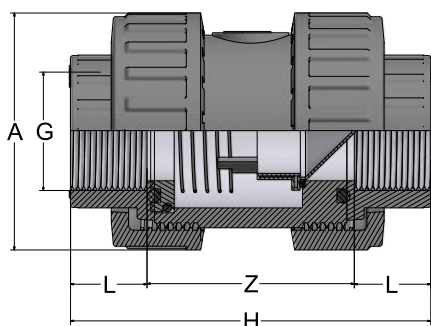

Артикул	G	DN	L	Z	H	A	PN	Gr.
CVD31016	3/8"	10	14	53	81	50	16	118
CVD31020	1/2"	15	16	49	81	50	16	110
CVD31025	3/4"	20	19	56	94	60	16	170
CVD31032	1"	25	22	63	107	68	16	250
CVD31040	1"1/4	32	26	72	124	80	16	370
CVD31050	1"1/2	40	31	84	146	96	16	560
CVD31063	2"	50	38	94	170	116	16	896
CVD31075	2"1/2	65	44	130	218	145	10	1.726
CVD31090	3"	80	51	148	250	166	10	2.900
CVD31110	4"	100	61	168	290	210	10	4.671

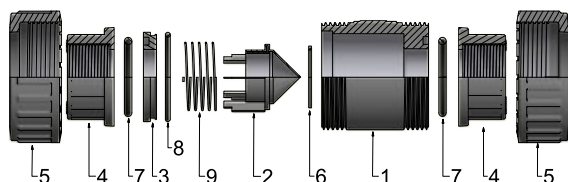

ПОЗ.	КОМПОНЕНТЫ	N°	MAT.
1	Корпус	1	U-PVC
2	Затвор	1	U-PVC
3	Фиксатор	1	U-PVC
4	Резьбовое муфтовое окончание	2	U-PVC
5	Гайка	2	U-PVC
6	Прокладка	1	FPM
7	Уплотнительное кольцо корпуса	2	FPM
8	Уплотнительное кольцо фиксатора	1	FPM
9	Пружина	1	INOX AISI 316

i Пружина из нержавеющей стали покрытая ПТФЭ по запросу

Воздухоотводные клапаны

ARV10

Воздухоотводный клапан муфтовое окончание под клей, EPDM

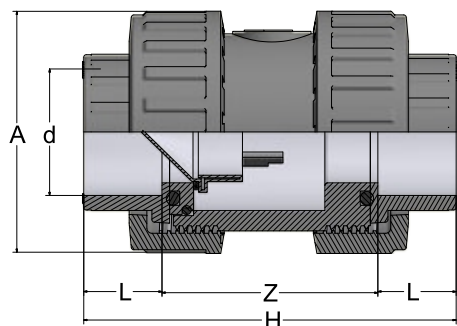

Артикул	d	DN	L	Z	H	A	PN	Gr.
ARV10016	16	10	14	53	81	50	16	85
ARV10020	20	15	16	49	81	50	16	85
ARV10025	25	20	19	56	94	60	16	140
ARV10032	32	25	22	63	107	68	16	240
ARV10040	40	32	26	72	124	80	16	395
ARV10050	50	40	31	84	146	96	16	670
ARV10063	63	50	38	94	170	116	16	1.130
ARV10075	75	65	44	130	218	145	10	1.780
ARV10090	90	80	51	148	250	166	10	2.850
ARV10110	110	100	61	168	290	210	10	4.810

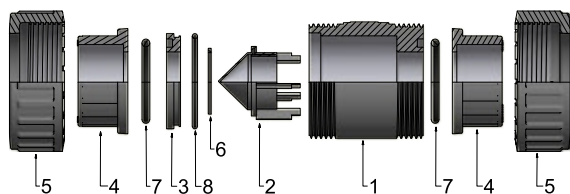

ПОЗ.	КОМПОНЕНТЫ	N°	MAT.
1	Корпус	1	U-PVC
2	Затвор	1	U-PVC
3	Фиксатор	1	U-PVC
4	Муфтовое окончание	2	U-PVC
5	Гайка	2	U-PVC
6	Прокладка	1	EPDM
7	Уплотнительное кольцо корпуса	2	EPDM
8	Уплотнительное кольцо фиксатора	1	EPDM

i ARV30 версия с прокладкой Viton® доступна по запросу

ARV11

Воздухоотводный клапан муфтовое окончание с внутренней резьбой EPDM

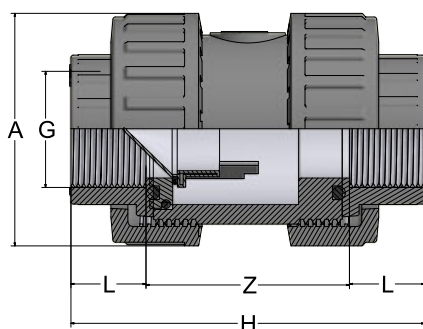

Артикул	G	DN	L	Z	H	A	PN	Gr.
ARV11016	3/8"	10	14	53	81	50	16	85
ARV11020	1/2"	15	16	49	81	50	16	85
ARV11025	3/4"	20	19	56	94	60	16	140
ARV11032	1"	25	22	63	107	68	16	240
ARV11040	1 1/4"	32	26	72	124	80	16	395
ARV11050	1 1/2"	40	31	84	146	96	16	690
ARV11063	2"	50	38	94	170	116	16	1.170
ARV11075	2 1/2"	65	44	130	218	145	10	1.800
ARV11090	3"	80	51	148	250	166	10	2.900
ARV11110	4"	100	61	168	290	210	10	4.840

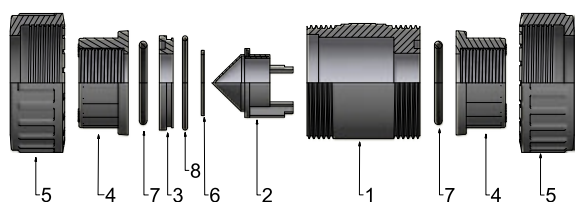

ПОЗ.	КОМПОНЕНТЫ	N°	MAT.
1	Корпус	1	U-PVC
2	Затвор	1	U-PVC
3	Фиксатор	1	U-PVC
4	Резьбовое муфтовое окончание	2	U-PVC
5	Гайка	2	U-PVC
6	Прокладка	1	EPDM
7	Уплотнительное кольцо корпуса	2	EPDM
8	Уплотнительное кольцо фиксатора	1	EPDM

i ARV30 версия с прокладкой Viton® доступна по запросу

Донные клапаны

FVD10

Донный клапан под клеевое соединение

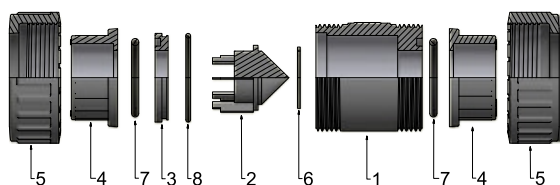
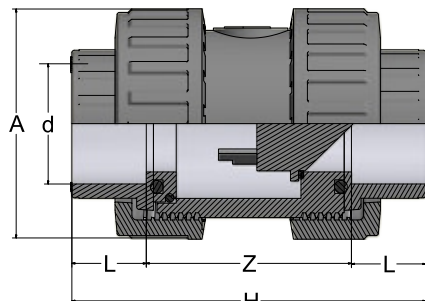

Артикул	d	DN	L	Z	H	A	PN	Gr.
FVD10016	16	10	14	53	81	50	16	95
FVD10020	20	15	16	49	81	50	16	95
FVD10025	25	20	19	56	94	60	16	150
FVD10032	32	25	22	63	107	68	16	260
FVD10040	40	32	26	72	124	80	16	460
FVD10050	50	40	31	84	146	96	16	780
FVD10063	63	50	38	94	170	116	16	1.350
FVD10075	75	65	44	130	218	145	10	1.890
FVD10090	90	80	51	148	250	166	10	3.050
FVD10110	110	100	61	168	290	210	10	5.080

ПОЗ.	КОМПОНЕНТЫ	N°	MAT.
1	Корпус	1	U-PVC
2	Затвор	1	U-PVC
3	Фиксатор	1	U-PVC
4	Муфтовое окончание	2	U-PVC
5	Гайка	2	U-PVC
6	Прокладка	1	EPDM
7	Уплотнительное кольцо корпуса	2	EPDM
8	Уплотнительное кольцо фиксатора	1	EPDM

i FVD30 версия с прокладкой Viton® доступна по запросу

FVD11

Донный клапан с внутренней резьбой

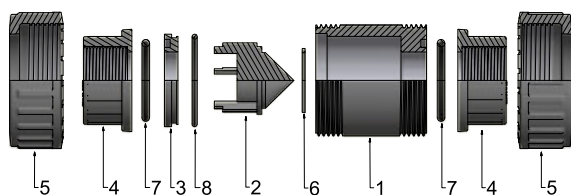
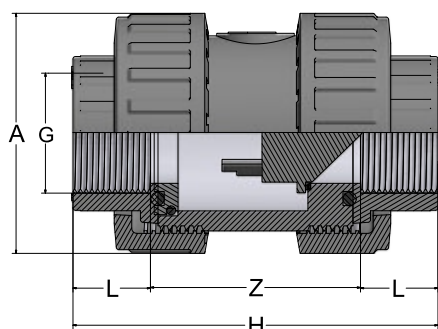

Артикул	G	DN	L	Z	H	A	PN	Gr.
FVD11016	3/8"	10	14	53	81	50	16	95
FVD11020	1/2"	15	16	49	81	50	16	95
FVD11025	3/4"	20	19	56	94	60	16	150
FVD11032	1"	25	22	63	107	68	16	260
FVD11040	1 1/4"	32	26	72	124	80	16	460
FVD11050	1 1/2"	40	31	84	146	96	16	800
FVD11063	2"	50	38	94	170	116	16	1.390
FVD11075	2 1/2"	65	44	126	214	145	10	1.910
FVD11090	3"	80	51	139	281	166	10	3.100
FVD11110	4"	100	61	159	241	210	10	5.110

ПОЗ.	КОМПОНЕНТЫ	N°	MAT.
1	Корпус	1	U-PVC
2	Затвор	1	U-PVC
3	Фиксатор	1	U-PVC
4	Резьбовое муфтовое окончание	2	U-PVC
5	Гайка	2	U-PVC
6	Прокладка	1	EPDM
7	Уплотнительное кольцо корпуса	2	EPDM
8	Уплотнительное кольцо фиксатора	1	EPDM

i FVD31 версия с прокладкой Viton® доступна по запросу

Дисковые затворы

Основные особенности

Дисковые затворы дополняют широкую линейку фитингов, запорной арматуры и инструментов COMER из PVC-U.

Дисковый затвор-бабочка COMER представляет собой последнюю эволюцию на рынке и подходит для различных сфер применения, в частности: водоочистка, полив, обустройство бассейнов и промышленное производство.

Основные особенности:

- Корпус затвора усилен ребрами и отлит из ПВХ.
- Резиновая прокладка на корпусе с функцией герметизации и изоляции корпуса от любой агрессивной жидкости, циркулирующей в установке.
- Диск из РР с ребрами жесткости позволяет достичь лучшей химической и механической стойкости, обеспечивая низкое падение давления в позиции полного открытия.
- Отсутствие потребности в дополнительных прокладках между фланцевыми окончаниями и корпусом затвора.
- Овальные отверстия в корпусе, позволяющие соеди-

нять фланцы в соответствии со стандартами: EN ISO 1452; EN ISO 15493; DIN 2501; ISO 7005 - 1; EN 1092 - 1:ASTMB16.5 Cl. 150.

- 8 отверстий под крепления, гарантирующие идеальную гидроизоляцию. PN 12.5 для диаметров от D63 (2") до D160 (6") при температуре 20° С.
- Эргономичная многофункциональная ручка из ПВХ с возможностью перестановки на 180°, с блокирующим/разблокирующим устройством и градуированной регулировкой в 10 промежуточных положений.
- Возможность защитной блокировки на ручке через отверстие на устройстве блокировки / разблокировки.
- Стержень из закаленной стали квадратного сечения полностью изолирован от жидкости, что обеспечивает высокую химическую и механическую стойкость.

Дисковые затворы доступны в следующих размерах: D63-75 мм, D90 мм, D110 мм, D125 мм, D140 мм, D160 мм, D200-225 мм, D250-280 мм.

BUT10

Дисковый затвор промышленного применения, EPDM

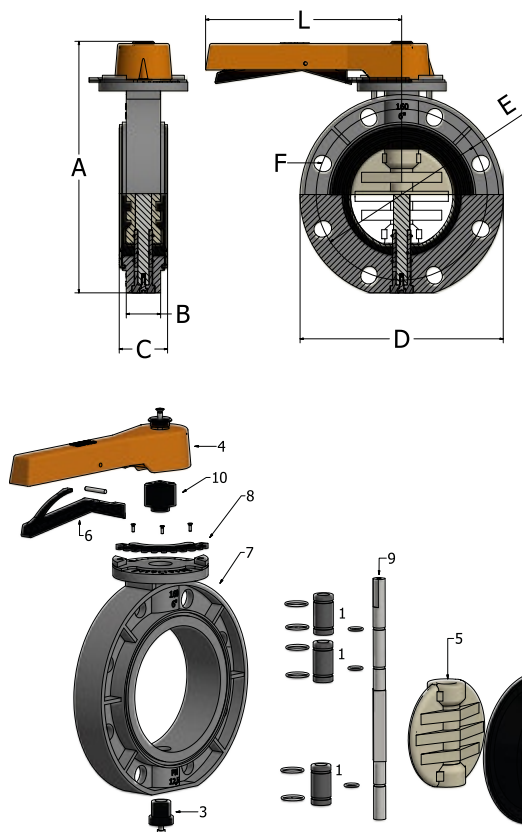

Артикул	A	B	C	D	E	F	L	Gr
BUT10075	240	38	50	185	135	19,5x29,5	219	1.380
BUT10090	250	40	54	191	152,5	19x26,5	239	1.555
BUT10110	284	43	57,3	227	185	19x24,5	239	2.220
BUT10125	325	48	67,3	255	210	21,9x27	274	3.400
BUT10140	325	48	67,3	255	210	21,9x27	274	3.400
BUT10160	349	48	67,5	284	239	22x25	274	3.870
BUT10225	412	55	77	347	289	23x32	327	6.440

ПОЗ.	КОМПОНЕНТЫ	N°	МАТ.
1	Втулка	3	POM
2	Уплотнительная прокладка	1	EPDM
3	Заглушка	1	POM
4	Ручка	1	U-PVC
5	Диск	1	PP
6	Устройство блокировки ручки	1	POM
7	Корпус	1	U-PVC
8	Пластина градуированной регулировки	1	POM
9	Шток	1	Acciaio HR
10	Вставка	1	POM

i BUT19 версия с фланцами доступна по запросу

i BUT30 версия с FPM прокладкой доступна по запросу



Напорные фитинги ПВХ Comer

МЕТРИЧЕСКАЯ СЕРИЯ ПОД КЛЕЕВОЕ СОЕДИНЕНИЕ

BSP СЕРИЯ С ЦИЛИНДРИЧЕСКОЙ РЕЗЬБОЙ

ПЕРЕХОДНАЯ СЕРИЯ (КЛЕЙ/РЕЗЬБА)

ПЕРЕХОДНАЯ СЕРИЯ (КЛЕЙ/РЕЗЬБА) С МЕТАЛЛИЧЕСКИМ КОЛЬЦОМ

ПЕРЕХОДНАЯ СЕРИЯ (МЕТРИЧЕСКАЯ/BS)

УПЛОТНЕНИЯ



Общие характеристики

НПВХ (U-PVC)

Непластифицированный поливинилхлорид НПВХ является одним из термопластичных материалов, наиболее часто используемых в промышленности и водоснабжении; его получают из этилена (43%) и хлора (57%). ПВХ – легкий материал, обладает отличной устойчивостью к воздействию химических веществ и истиранию, он абсолютно не имеет запаха и вкуса, что делает его идеальным материалом для

трубопроводов с питьевой водой; благодаря абсолютной гладкости (отсутствию пористости), обладает превосходными проточными характеристиками, не дает образовываться отложениям. Соединения труб и фитингов из ПВХ осуществляются путем склеивания или завинчивания резьбовых деталей.

Материалы

Фитинги: ПВХ (поливинилхлорид непластифицированный)

Уплотнения: EPDM (этилен-пропиленовый каучук).
FPM (фтор-каучук).

Другие материалы - по запросу.

Размеры

Клеевые фитинги Comer производятся в соответствии со следующими стандартами:

ISO 727, DIN 8063, KIWA BRL-K 17301, UNI EN ISO 1452.

Резьбовые фитинги соответствуют нормам:

ISO 7/1, DIN 2999, BS 21, UNI ISO 228/1.

Типы соединения

Фитинги - три типа соединений:

- > склеивание, для метрической серии;
- > резьбовое соединение, для фитингов с резьбой;
- > переходное соединение клей-резьба

Рабочее давление в зависимости от температуры

Максимальное рабочее давление 16 кг/см² (227,6 PSI) при температуре от -20°C до +25°C. При температуре выше +25°C давление снижается по линейной функции, до 4 кг/см² (56,9 PSI) при +60°C.

Максимально рабочее давление, кг/см²

Серии	Размеры	PN
Под клеевое соединение	D16—160	16
Под клеевое соединение	D200—315	10
Под клеевое соединение	D355—400	6
Резьбовое соединение	3/8"—4"	16
Переходная серия	D16—110	16

Степень безопасности при 20°C

PN номинальное давление	1 ЧАС	1000 ЧАСОВ	50 ЛЕТ
10 Bar	6.7	5.1	4.0
16 Bar	4.2	3.2	2.5

Примечание: фитинги со звездочкой (*) имеют номинальное давление 16 бар со сниженным коэффициентом безопасности.

Сокращения

D диаметр соединения для труб из полимерных материалов, соответствующий внешнему диаметру трубы и внутреннему диаметру фитинга (мм)

D" номинальный диаметр клеевого соединения (дюймы)

DN диаметр соединения для металлических труб, приблизительно соответствующий внутреннему диаметру трубы

G номинальный диаметр соединения для труб резьбовой серии (дюймы)

Допуски на соединения метрической серии для склеивания

Фитинги по нормам: ISO 727, DIN 8063, KIWA BRL-K 504, NF T54-028, UNI EN ISO 1452

Трубы по нормам: ISO 161, DIN 8062, KIWA 49, NFT54-016

D	DN Номинальный диаметр	Наружные диаметры		Внутренние диаметры	
		Min	Max	Min	Max
16	10	16	16,2	16,1	16,3
20	15	20	20,2	20,1	20,3
25	20	25	25,2	25,1	25,3
32	25	32	32,2	32,1	32,3
40	32	40	40,2	40,1	40,3
50	40	50	50,2	50,1	50,3
63	50	63	63,2	63,1	63,3
75	65	75	75,2	75,1	75,3
90	80	90	90,2	90,1	90,3
110	100	110	110,3	110,1	110,4
125	110	125	125,3	125,1	125,4
140	125	140	140,3	140,2	140,5
160	150	160	160,3	160,2	160,5
200	175	200	200,4	200,2	200,6
225	200	225	225,4	225,3	225,7
250	225	250	250,5	250,3	250,8
280	250	280	280,5	280,3	280,9
315	280	315	315,5	315,4	316,0
355	350	355	356,1	355,4	356,1
400	400	400	401,2	400,4	401,2

Размеры резьбы согласно нормам: ISO 7/1, UNI ISO 228/1, BS 21, DIN 2999

G Номинальный диаметр	Диаметр винта	Шаг		Глубина резьбы	Длина резьбы
		N° резьбы/1"	mm		
3/8"	16,66	19	1,337	0,856	11,04
1/2"	20,95	14	1,814	1,162	15,0
3/4"	26,44	14	1,814	1,162	16,3
1"	33,25	11	2,309	1,479	19,1
1" 1/8"	41,91	11	2,309	1,479	21,4
1" 1/4"	47,80	11	2,309	1,479	21,4
2"	59,61	11	2,309	1,479	25,7
2" 1/8"	65,71	11	2,309	1,479	-
2" 1/4"	75,18	11	2,309	1,479	30,2
2" 3/8"	81,53	11	2,309	1,479	-
3"	87,88	11	2,309	1,479	33,3
4"	113,03	11	2,309	1,479	39,3
5"	138,43	11	2,309	1,479	43,6
6"	163,83	11	2,309	1,479	43,6

Тепловое расширение

Коэффициент линейного расширения ПВХ высчитывается так: $7 \times 10^{-5} / ^\circ\text{C}$. В некоторых случаях важно принять соответствующие меры с учетом теплового расширения трубопровода.

Метрическая серия. Монтаж

Фитинги из ПВХ метрической серии могут быть склеены между собой и с трубами из того же материала, при условии, что труба имеет размеры и допуски, соответствующие указанным ниже. Желательно использовать стойкий клей твердого типа, особенно при соединении деталей больших диаметров, где люфт по причине овализации в

определенных точках может быть высоким; данный люфт, для обеспечения герметичности, никогда не должен превышать 0,6 мм с клеем твердого типа и 0,3 мм с жидким клеем. Чтобы выполнить идеальное склеивание, рекомендуется следовать инструкции по монтажу, приведенной на стр. 8.

Серия с резьбой. Монтаж

Фитинги из ПВХ резьбовой и переходной серий можно привинтить вместе или к трубам и к другим резьбовым частям из другого материала, но в соответствии с правилами, изложенными на стр. 41. Для достижения плавного завинчивания и плотности прилегания рекомендуется использовать ленты PTFE хорошего качества и в достаточном количестве, чтобы исключить люфт, не прилагая

больших усилий. Абсолютно исключено применение конопли, пакли и хлопкового пуха, которые обычно применяются для металлических фитингов. Такие материалы, в противоположность ленте PTFE, если используются в избыточном количестве, вызывают расширение охватывающего фитинга, что приводит к поломкам, как на этапе сборки, так и впоследствии при эксплуатации.

Расстояние для монтажа трубодержателей

Расстояние "s", то есть интервал между двумя крепежными хомутами в горизонтальных трубах, определено нормами DIN 16928. Однако, необходимо принимать во внимание следующие факторы:

- материал трубы, диаметр, толщина
- средняя температура стенки трубы.

Диаграммы были рассчитаны для жидкостей с плотностью 1 кг/дм^3 . При более высокой плотности интервал между двумя крепежными хомутами должен быть уменьшен. Стандарты DIN 16928 указывают прогиб "f", допустимый для трубы, учитывая вес трубы с жидкостью, в мм (и в %) по внешнему диаметру трубы. В качестве ориентировочных значений "f" приводятся следующие:

• НПВХ, ХПВХ	2 mm
• ПВХДФ	3 mm
• ПП-ПВП	4 mm

Эти индикативные значения являются основой различных схем в зависимости от диаметра труб и рабочей температуры: они действительны для сборки труб в горизонтальном положении. Для монтажа на потолке обращайтесь в нашу сервисную службу, предоставив характеристики установки. Стандарт DIN 16928 рекомендует те же расстояния для вертикального монтажа.

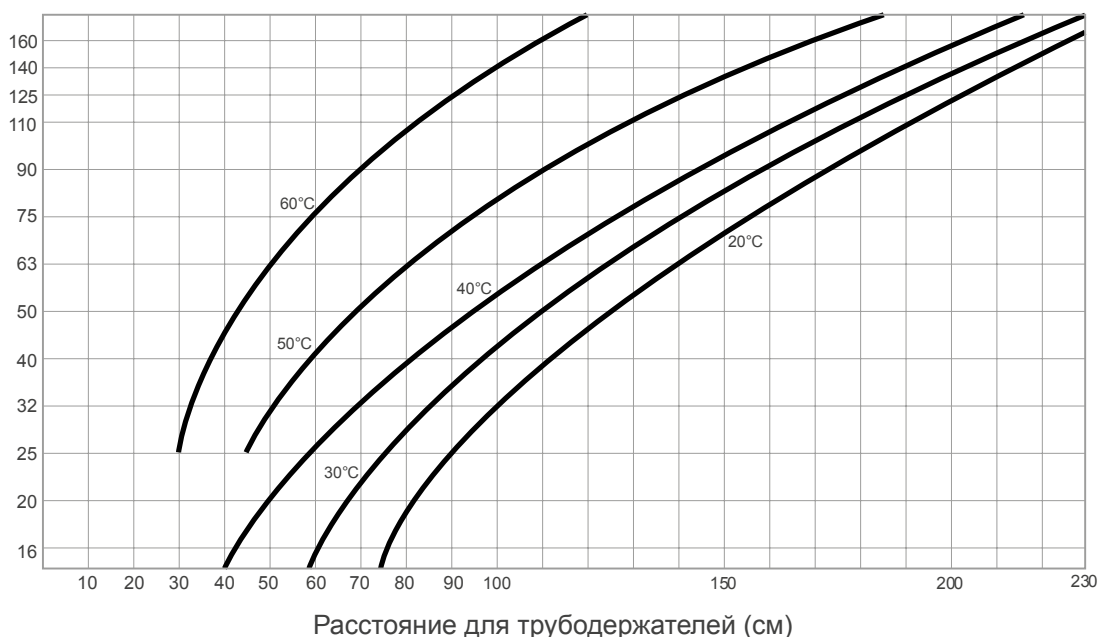

Метрическая серия под клеевое соединение

BE30

Плавный отвод 90°

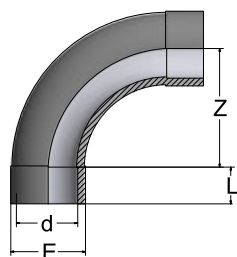

Артикул	d	L	Z	E	Gr.
BE300200	20	16	40	28	45
BE300250	25	19	50	35	74
BE300320	32	22	64	42	125
BE300400	40	26	80	51	210
BE300500	50	31	100	63	318
BE300630	63	38	126	77	550
BE300750	75	44	150	94	1.015
BE300900	90	51	180	113	1.760
BE301100	110	61	220	132	2.830

EY50

Угол 45°

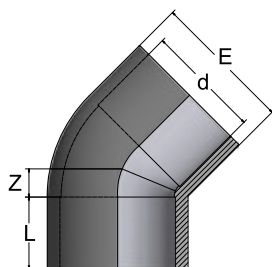

Артикул	d	L	Z	E	Gr.
EY500160	16	14	6	23	11
EY500200	20	16	6	28	18
EY500250	25	19	6	34	29
EY500320	32	22	8	42	48
EY500400	40	26	10	51	74
EY500500	50	31	12	61	110
EY500630	63	38	15	75	182
EY500750	75	44	18	88	302
EY500900	90	51	21	106	534
EY501100	110	61	25	128	919
EY501250	125	69	27	145	1.075
EY501400	140	76	32	164	1.567
EY501600	160	86	36	184	2.150
EY502000	200	106	43	232	4.550
EY502250	225	119	49	258	5.712

TR40

Тройник 90° переходной

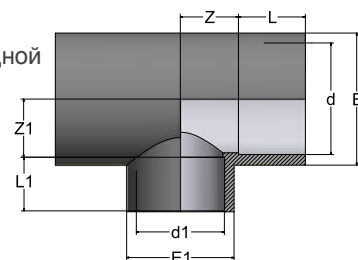

Артикул	dxd1	L	L1	Z	Z1	E	E1	Gr.
TR40020A	20x16	16	14	11	11	28	24	24
TR40025A	25x16	19	16	14	14	34	28	41
TR40025B	25x20	19	14	14	14	34	24	41
TR40032A	32x16	22	14	17	17	42	24	67
TR40032B	32x20	22	16	17	17	42	28	67
TR40032C	32x25	22	19	17	17	42	34	68
TR40040A	40x16	26	14	21	21	51	24	108
TR40040B	40x20	26	16	21	21	51	28	108
TR40040C	40x25	26	19	21	21	51	34	109
TR40040D	40x32	26	22	21	21	51	42	113
TR40050B	50x20	31	16	26	26	61	28	180
TR40050C	50x25	31	19	26	26	61	34	165
TR40050D	50x32	31	22	26	26	61	42	166
TR40050E	50x40	31	26	26	26	61	51	174
TR40063B	63x20	38	16	33	33	75	28	278
TR40063C	63x25	38	19	33	33	75	34	277
TR40063D	63x32	38	22	33	33	75	42	281
TR40063E	63x40	38	26	33	33	75	51	287
TR40063F	63x50	38	31	33	33	75	61	295
TR40075D	75x32	44	22	39	39	89	42	479
TR40075E	75x40	44	26	39	39	89	51	453
TR40075F	75x50	44	31	39	39	89	61	454
TR40075G	75x63	44	38	39	39	89	75	466
TR40090E	90x40	51	26	47	47	106	51	721
TR40090F	90x50	51	31	47	47	106	61	733
TR40090G	90x63	51	38	47	47	106	75	800
TR40090H	90x75	51	44	47	47	106	89	732
TR40110F	110x50	61	31	57	57	129	61	1.383
TR40110G	110x63	61	38	57	57	129	75	1.167
TR40110H	110x75	61	44	57	57	129	89	1.225
TR40110I	110x90	61	51	57	57	129	106	1.460
TR40125G	125x63	69	44	66	66	148	75	1.562
TR40125H	125x75	69	44	66	66	148	89	1.637
TR40125I	125x90	69	51	66	66	148	106	1.700
TR40125L	125x110	69	61	66	66	148	129	1.687
TR40140H	140x75	76	44	72	72	163	89	2.300
TR40140I	140x90	76	51	72	72	163	106	2.300
TR40140L	140x110	76	61	72	72	163	129	2.375
TR40140M	140x125	76	69	72	72	163	148	2.450
TR40160I	160x90	86	51	82	82	184	106	3.000
TR40160L	160x110	86	61	82	82	184	129	3.100
TR40160M	160x125	86	69	82	82	184	148	3.200
TR40160N	160x140	86	76	82	82	184	163	3.267

EL50

Угол 90°

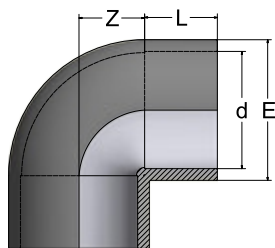

Артикул	d	L	Z	E	Gr.
EL500160	16	14	9	24	13
EL500200	20	16	11	27	17
EL500250	25	19	14	33	30
EL500320	32	22	17	41	50
EL500400	40	26	23	50	88
EL500500	50	31	28	60	135
EL500630	63	38	34	75	246
EL500750	75	44	40	89	383
EL500900	90	51	48	106	616
EL501100	110	61	58	129	1.058
EL501250	125	69	66	145	1.430
EL501400	140	76	73	164	2.000
EL501600	160	86	81	188	3.275
EL502000	200	106	102	232	5.661
EL502250	225	119	115	258	8.085

TE40

Тройник 90°

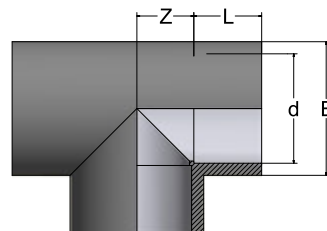

Артикул	d	L	Z	E	Gr.
TE400160	16	14	9	24	18
TE400200	20	16	11	28	25
TE400250	25	19	14	34	43
TE400320	32	22	17	42	73
TE400400	40	26	21	51	120
TE400500	50	31	26	61	180
TE400630	63	38	33	75	310
TE400750	75	44	39	89	494
TE400900	90	51	47	106	790
TE401100	110	61	57	130	1.450
TE401250	125	69	64	145	1.828
TE401400	140	76	72	163	2.626
TE401600	160	86	81	188	4.200
TE402000	200	106	102	232	7.475
TE402250	225	119	114	258	9.500

SO10

Муфта клеевая

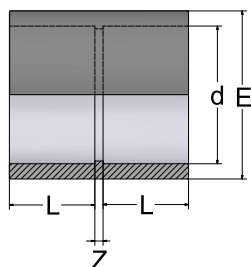

Артикул	d	L	Z	E	Gr.
SO100160	16	14	3	24	9
SO100200	20	16	3	28	15
SO100250	25	19	3	34	24
SO100320	32	22	3	42	37
SO100400	40	26	3	51	58
SO100500	50	31	3	61	85
SO100630	63	38	3	75	144
SO100750	75	44	4	88	221
SO100900	90	51	5	106	351
SO101100	110	61	6	126	604
SO101250	125	69	7	145	805
SO101400	140	76	9	161	1.200
SO101600	160	86	8	181	1.387
SO102000	200	106	11	226	2.610
SO102250	225	119	11	253	3.655

RS10

Муфта переходная коническая

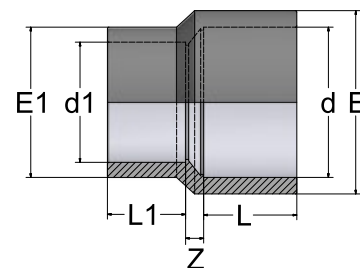

Артикул	dxd1	L	L1	Z	E	E1	Gr.
RS10020A	20x16	16	14	6	28	23	14
RS10025B	25x20	19	16	6	34	28	22
RS10032C	32x25	22	19	6	42	33	36
RS10040D	40x32	26	22	6	51	41	53
RS10050E	50x40	31	26	6	61	50	80
RS10063F	63x50	38	31	6	75	61	131
RS10075G	75x63	44	38	6	89	75	190
RS10090H	90x75	51	44	6	106	88	297
RS10110I	110x90	61	51	6	129	106	507
RS10125L	125x110	69	61	7	145	128	760
RS10140L	140x110	76	61	19	160	128	912
RS10140M	140x125	76	69	19	160	145	992
RS10160L	160x110	86	61	28	180	129	1.234
RS10160N	160x140	86	76	8	184	164	1.675
RS10200O	200x160	106	86	49	226	180	2.575
RS10225P	225x200	119	106	11	258	227	5.150

RP20

Втулка переходная

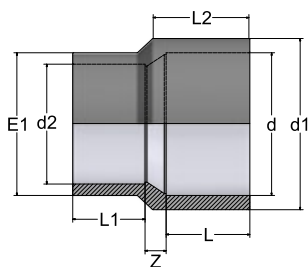

Артикул	dxd1xd2	L	L1	L2	Z	E1	Gr.
RP20025A	20x25x16	16	14	19	6	23	10
RP20025B	20x25x20	16	16	19	6	28	8
RP20032A	25x32x16	19	14	22	6	23	16
RP20032B	25x32x20	19	16	22	6	28	17
RP20032C	25x32x25	19	19	22	6	33	18
RP20040B	32x40x20	22	16	24	9	28	27
RP20040C	32x40x25	22	19	24	8	33	27
RP20040D	32x40x32	22	22	26	9	41	28
RP20050B	40x50x20	26	16	31	9	28	47
RP20050C	40x50x25	28	19	31	12	33	49
RP20050D	40x50x32	28	22	31	9	41	53
RP20050E	40x50x40	26	26	31	10	50	56
RP20063C	50x63x25	32	19	38	19	33	86
RP20063D	50x63x32	31	22	38	12	41	88
RP20063E	50x63x40	31	26	38	12	50	93
RP20063F	50x63x50	31	31	38	12	61	94
RP20075D	63x75x32	38	22	44	23	41	125
RP20075E	63x75x40	38	26	44	17	50	125
RP20075F	63x75x50	38	31	44	12	61	130
RP20075G	63x75x63	38	38	44	3	75	140
RP20090E	75x90x40	44	26	51	23	50	205
RP20090F	75x90x50	44	31	51	18	61	200
RP20090G	75x90x63	44	38	51	11	75	222
RP20090H	75x90x75	44	44	51	3	88	237
RP20110E	90x110x40	51	26	61	33	50	382
RP20110F	90x110x50	51	31	61	28	61	371
RP20110G	90x110x63	51	38	61	22	75	378
RP20110H	90x110x75	51	44	61	16	88	402
RP20110I	90x110x90	51	51	61	5	106	442
RP20125F	110x125x50	61	31	69	34	61	386
RP20125G	110x125x63	61	38	69	28	75	398
RP20125H	110x125x75	61	44	69	23	88	428
RP20125I	110x125x90	61	51	69	17	106	490
RP20125L	110x125x110	61	61	69	5	129	675
RP20140I	125x140x90	69	51	76	24	106	580
RP20140L	125x140x110	69	61	76	17	129	645
RP20140M	125x140x125	69	69	76	6	145	590
RP20160I	140x160x90	76	51	86	24	106	812
RP20160L	140x160x110	76	61	86	18	129	912
RP20160M	140x160x125	76	69	86	8	145	950
RP20160N	140x160x140	76	76	86	8	164	1.000

RB90

Переходное кольцо

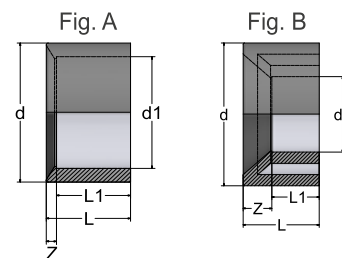

Артикул	dxd1	L	L1	Z	Fig.	Gr.
RB90020A	20x16	16	14	2	A	5
RB90025A	25x16	19	14	5	A	10
RB90025B	25x20	19	16	3	A	6
RB90032A	32x16	22	14	8	B	15
RB90032B	32x20	22	16	6	A	15
RB90032C	32x25	22	19	3	A	10
RB90040B	40x20	26	16	10	B	29
RB90040C	40x25	26	19	7	A	28
RB90040D	40x32	26	22	4	A	19
RB90050C	50x25	33	19	14	B	45
RB90050D	50x32	33	22	9	B	45
RB90050E	50x40	33	28	5	A	35
RB90063C	63x25	38	19	19	B	86
RB90063D	63x32	38	22	16	B	83
RB90063E	63x40	38	26	12	B	83
RB90063F	63x50	38	31	7	A	61
RB90075D	75x32	44	22	22	B	135
RB90075E	75x40	44	26	18	B	125
RB90075F	75x50	44	31	14	B	122
RB90075G	75x63	44	38	6	A	85
RB90090F	90x50	51	31	20	B	205
RB90090G	90x63	51	38	13	B	180
RB90090H	90x75	51	44	7	A	140
RB90110G	110x63	61	38	23	B	372
RB90110H	110x75	61	44	17	B	342
RB90110I	110x90	61	51	10	A	266
RB90125H	125x75	69	44	25	B	440
RB90125I	125x90	69	51	18	B	373
RB90125L	125x110	69	61	8	A	260
RB90140I	140x90	76	51	25	B	600
RB90140L	140x110	76	61	15	B	480
RB90140M	140x125	76	69	7	A	335
RB90160I	160x90	86	56	30	B	850
RB90160L	160x110	86	61	25	B	820
RB90160M	160x125	86	69	17	B	745
RB90160N	160x140	86	76	10	A	565
RB90180M	180x125	96	69	27	B	1.150
RB90180O	180x160	96	86	10	A	705
RB90200O	200x160	106	86	20	B	1.360
RB90200S	200x180	106	96	10	A	870
RB90225O	225x160	119	86	33	B	1.700
RB90225P	225x200	119	106	13	A	1.360

CA70

Заглушка

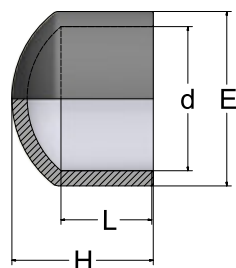

Артикул	d	L	H	E	Gr.
CA700160	16	14	22	23	8
CA700200	20	16	27	28	11
CA700250	25	19	31	33	18
CA700320	32	22	36	41	29
CA700400	40	26	43	52	46
CA700500	50	31	49	61	65
CA700630	63	38	57	75	121
CA700750	75	44	67	89	190
CA700900	90	51	80	106	293
CA701100	110	61	95	129	490
CA701250	125	69	102	145	685
CA701400	140	76	114	161	920
CA701600	160	86	126	181	1.079
CA702000	200	106	145	227	2.015
CA702250	225	119	160	254	2.730

CR30

Крестовина

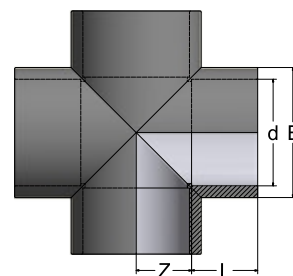

Артикул	d	L	Z	E	Gr.
CR300200	20	16	11	28	29
CR300250	25	19	14	34	49
CR300320	32	22	17	42	84
CR300400	40	26	21	51	140
CR300500	50	31	26	61	206
CR300630	63	38	33	75	345
CR300750	75	44	40	89	574
CR300900	90	51	46	106	950
CR301100	110	61	56	130	1.600

ST20

Бурт под фланец
с зубчатой поверхностью

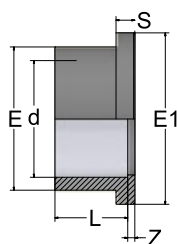

Артикул	d	DN	L	Z	S	E	E1	PN	Gr.
ST200200	20	15	16	3	6	27	34	16	10
ST200250	25	20	19	3	7	33	41	16	18
ST200320	32	25	22	3	7	41	50	16	26
ST200400	40	32	26	3	8	50	61	16	41
ST200500	50	40	31	3	8	61	73	16	62
ST200630	63	50	38	3	9	76	90	16	111
ST200750	75	65	44	3	10	90	106	16	157
ST200900	90	80	51	5	11	108	125	16	260
ST201100	110	100	61	5	12	131	150	16	420
ST201250	125	110	69	5	12	147	167	16	540
ST201400	140	125	76	7	13	163	187	16	740
ST201600	160	150	86	6	16	185	213	16	1.012
ST202000	200	200	106	7	18	231	253	16	1.857
ST202250	225	200	119	8	19	247	274	16	1.734

ST10

Бурт под фланец
с гладкой поверхностью

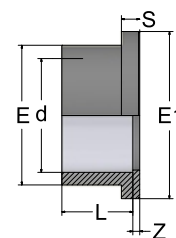

Артикул	d	DN	L	Z	S	E	E1	Gr.
ST100200	20	15	16	3	6	27	34	10
ST100250	25	20	19	3	7	33	41	16
ST100320	32	25	22	3	7	41	50	25
ST100400	40	32	26	3	8	50	61	40
ST100500	50	40	31	3	8	61	73	60
ST100630	63	50	38	3	9	76	90	113
ST100750	75	65	44	3	10	90	106	160
ST100900	90	80	51	5	11	108	125	263
ST101100	110	100	61	5	12	131	150	420
ST101250	125	110	69	5	12	147	167	540
ST101400	140	125	76	7	13	163	187	750
ST101600	160	150	86	6	16	185	213	1.045
ST102000	200	200	106	7	18	231	253	1.857
ST102250	225	200	119	8	19	247	274	1.734

HN60

Шланговый переходник

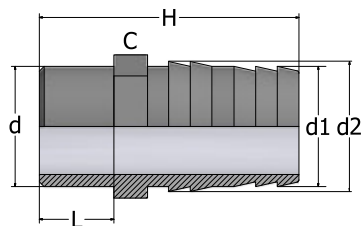

Артикул	d	d1	d2	L	H	C	Gr.
HN600120	12	12	16	11	52	19	9
HN600160	16	16	18	14	66	19	14
HN600200	20	20	22	16	70	24	19
HN600250	25	25	27	19	79	30	31
HN600320	32	32	34	22	83	36	49
HN600400	40	40	42	26	96	46	72
HN600500	50	50	52	31	108	55	135
HN600630	63	60	64	38	130	65	206

TY40

Тройник 45°

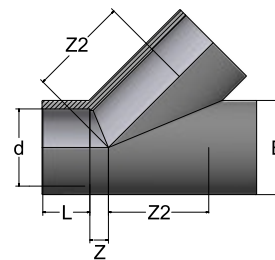

Артикул	d	L	Z	Z2	E	Gr.
TY400200	20	16	7	29	28	35
TY400250	25	19	7	36	34	58
TY400320	32	22	8	44	42	102
TY400400	40	26	10	54	51	172
TY400500	50	31	12	65	61	254
TY400630	63	38	14	80	75	423
TY400750	75	44	20	94	89	695
TY400900	90	51	21	113	106	1.108
TY401100	110	61	23	143	129	1.978
TY401600	160	86	39	206	182	5.350

BF00

Глухой фланец

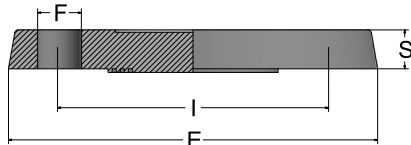

Артикул	d	DN	E	S	I	F	Кол-во отверстий	Болты	Gr.
BF000200	20	15	95	11	65	14	4	M12x55	76
BF000250	25	20	105	12	75	14	4	M12x60	99
BF000320	32	25	115	14	85	14	4	M12x60	135
BF000400	40	32	142	15	100	18	4	M16x70	220
BF000500	50	40	152	16	110	18	4	M16x75	271
BF000630	63	50	165	18	125	18	4	M16x80	364
BF000750	75	65	185	19	145	18	4	M16x90	509
BF000900	90	80	200	20	160	18	8	M16x90	660
BF001100	110	100	220	22	180	18	8	M16x100	825
BF001250	125	110	230	24	190	18	8	M16x100	955
BF001400	140	125	250	26	210	18	8	M16x110	1.163
BF001600	160	150	285	28	240	22	8	M20x120	1.617
BF002000	200	200	340	30	295	22	8	M20x120	2.280
BF002250	225	200	340	30	295	22	8	M20x120	2.500

FF00

Жёсткий фланец

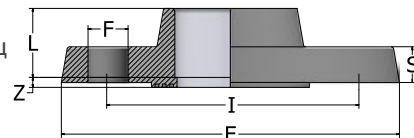

Артикул	d	DN	L	Z	E	S	I	F	Кол-во отверстий	Болты	Gr.
FF000200	20	15	16	5	95	11	65	14	4	M12x55	75
FF000250	25	20	19	5	105	12	75	14	4	M12x60	102
FF000320	32	25	22	5	115	14	85	14	4	M12x60	138
FF000400	40	32	26	5	142	15	100	18	4	M16x70	228
FF000500	50	40	31	5	152	16	110	18	4	M16x75	284
FF000630	63	50	38	5	165	18	125	18	4	M16x80	675
FF000750	75	65	44	6	185	19	145	18	4	M16x90	520
FF000900	90	80	51	7	200	20	160	18	8	M16x90	697
FF001100	110	100	61	8	220	22	180	18	8	M16x100	971

BR00

Свободный фланец

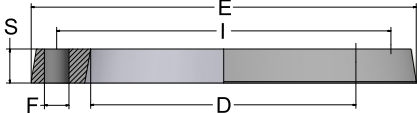

Артикул	d	DN	D	E	S	I	F	Кол-во отверстий	Болты	Gr.
BR000200	20	15	28	95	11	65	14	4	M12x55	67
BR000250	25	20	34	105	12	75	14	4	M12x60	88
BR000320	32	25	42	115	14	85	14	4	M12x60	116
BR000400	40	32	51	142	15	100	18	4	M16x70	194
BR000500	50	40	62	152	16	110	18	4	M16x75	229
BR000630	63	50	78	165	18	125	18	4	M16x80	266
BR000750	75	65	92	185	19	145	18	4	M16x90	348
BR000900	90	80	110	200	20	160	18	8	M16x90	432
BR001100	110	100	133	220	22	180	18	8	M16x100	521
BR001250	125	110	149	230	24	190	18	8	M16x100	555
BR001400	140	125	167	250	26	210	18	8	M16x110	678
BR001600	160	150	190	285	28	240	22	8	M20x120	936
BR002000	200	200	235	340	30	295	22	8	M20x120	1.280
BR002250	225	200	250	340	30	295	22	8	M20x120	1.220

BRO/ST

Фланец GFPP для ПВХ буртов

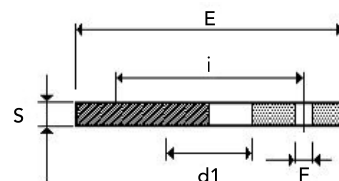

Артикул	d	DN	S	i	F	d1	E	Кол-во отверстий	PN	Gr.
BRO16PM0200ST	20	15	12	65	14	30	107	4	16	246
BRO16PM0250ST	25	20	14	75	14	36	95	4	16	303
BRO16PM0320ST	32	25	15	84	13	42	114	4	16	473
BRO16PM0400ST	40	32	17	100	17	51	139	4	16	696
BRO16PM0500ST	50	40	18	109	18	62	150	4	16	790
BRO16PM0630ST	63	50	18	125	18	79	165	4	16	1.028
BRO16PM0750ST	75	63	18	145	18	93	185	4	16	1.279
BRO16PM0900ST	90	75	18	160	18	109	200	8	16	1.333
BRO16PM1100ST	110	90	18	180	18	132	220	8	16	1.389
BRO16PM1250ST	125	110	18	180	18	149	220	8	16	1.242
BRO16PM1400ST	140	125	24	210	22	166	250	8	16	1.971
BRO16PM1600ST	160	140	24	240	22	186	285	8	16	2.694
BRO10PM2000ST	200	200	24	295	22	235	340	8	10	3.344
BRO10PM2250ST	225	200	24	295	22	251	340	8	10	3.214

UN80

Муфта разборная с уплотнительным кольцом

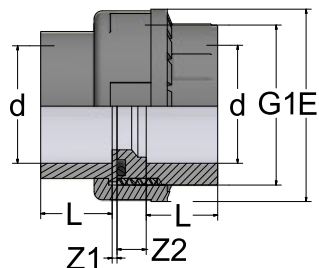

Артикул	d	L	Z1	Z2	G1	E	O-RING	Gr.
UN800160	16	14	3	10	3/4"	34	3062	30
UN800200	20	16	3	10	1"	42	4081	43
UN800250	25	19	3	10	1 1/4"	52	4112	70
UN800320	32	22	3	10	1 1/2"	59	4131	95
UN800400	40	26	3	12	2"	72	6162	155
UN800500	50	31	3	14	2 1/4"	79	6187	194
UN800630	63	38	3	18	2 3/4"	96	6237	334
UN800750	75	44	3	18	3 1/2"	119	6312	580
UN800900	90	51	5	18	4"	134	6362	762
UN801100	110	61	5	18	5"	163	6450	1.308

NU80

Гайка для разборных муфт

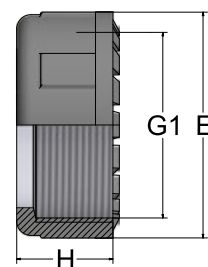

Артикул	d	H	G1	E	Gr.
NU800160	16	21	3/4"	34	13
NU800200	20	23	1"	43	17
NU800250	25	25	1 1/4"	53	28
NU800320	32	27	1 1/2"	60	39
NU800400	40	30	2"	73	60
NU800500	50	34	2 1/4"	80	76
NU800630	63	38	2 3/4"	98	115
NU800750	75	45	3 1/2"	120	210
NU800900	90	52	4"	134	280
NU801100	110	60	5"	163	450

UE80

Втулочное окончание для разборных муфт UN80/UN82

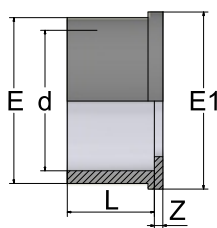

Артикул	d	L	Z	E	E1	Gr.
UE800160	16	14	3	22	24	6
UE800200	20	16	3	28	30	10
UE800250	25	19	3	36	39	16
UE800320	32	22	3	42	45	22
UE800400	40	26	3	53	57	40
UE800500	50	31	3	59	63	45
UE800630	63	38	3	74	79	80
UE800750	75	44	3	93	97	147
UE800900	90	51	5	105	110	195
UE801100	110	61	5	129	134	350

UB80

Втулка муфты для разборных муфт UN80

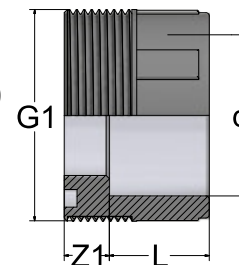

Артикул	d	L	Z1	G1	Gr.
UB800160	16	14	10	3/4"	10
UB800200	20	16	10	1"	15
UB800250	25	19	10	1 1/4"	25
UB800320	32	22	10	1 1/2"	35
UB800400	40	26	12	2"	57
UB800500	50	31	14	2 1/4"	80
UB800630	63	38	18	2 3/4"	145
UB800750	75	44	18	3 1/2"	220
UB800900	90	51	18	4"	285
UB801100	110	61	18	5"	480

BSP серия с цилиндрической резьбой

EL51

Угол 90° с внутренней резьбой

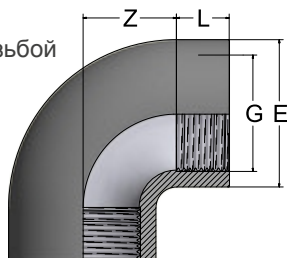

Артикул	G	L	Z	E	Gr.
EL510160	3/8"	11,4	11,6	24	14
EL510200	1/2"	15	12	27	18
EL510250	3/4"	16,3	16,7	33	29
EL510320	1"	19,1	19,9	41	54
EL510400	1"1/4	21,4	27,6	50	85
EL510500	1"1/2	21,4	37,6	60	178
EL510630	2"	25,7	46,3	75	329
EL510750	2"1/2	30,2	53,8	89	430
EL510900	3"	33,3	65,7	106	760
EL511100	4"	39,3	79,7	129	1.022

EY51

Угол 45° с внутренней резьбой

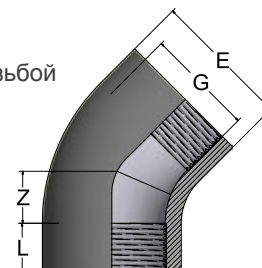

Артикул	G	L	Z	E	Gr.
EY510160	3/8"	11,4	8,1	24	11
EY510200	1/2"	15,0	6,5	28	18
EY510250	3/4"	16,3	8,7	34	29
EY510320	1"	19,1	10,9	42	48
EY510400	1"1/4	21,4	14,6	51	74
EY510500	1"1/2	21,4	21,6	61	110
EY510630	2"	25,7	27,3	75	182
EY510750	2"1/2	30,2	31,8	89	340
EY510900	3"	33,3	38,7	106	620
EY511100	4"	39,3	46,7	890	830

SO11

Муфта с внутренней резьбой

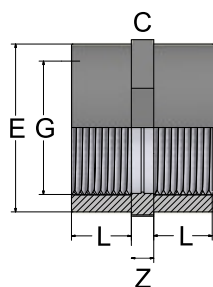

Артикул	G	L	Z	E	C	Gr.
SO110160	3/8"	11,4	6	24	24	9
SO110200	1/2"	15,0	7	27	30	17
SO110250	3/4"	16,3	7	34	36	24
SO110320	1"	19,1	8	41	46	42
SO110400	1"1/4	21,4	8	50	55	58
SO110500	1"1/2	21,4	8	60	60	67
SO110630	2"	25,7	8	75	75	119
SO110750	2"1/2	30,2	9	89	90	198
SO110900	3"	33,3	10	106	108	280
SO111100	4"	39,3	11	129	130	442

TE41

Тройник 90° с внутренней резьбой

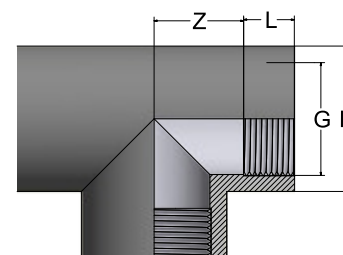

Артикул	G	L	Z	E	Gr.
TE410160	3/8"	11,4	11,6	24	19
TE410200	1/2"	15,0	12,0	27	27
TE410250	3/4"	16,3	16,7	34	44
TE410320	1"	19,1	19,9	42	80
TE410400	1"1/4	21,4	27,6	51	119
TE410500	1"1/2	21,4	37,6	61	234
TE410630	2"	25,7	46,3	75	416
TE410750	2"1/2	30,2	53,8	89	575
TE410900	3"	33,3	65,7	106	850
TE411100	4"	39,3	79,7	129	1.280

CA71

Заглушка с внутренней резьбой

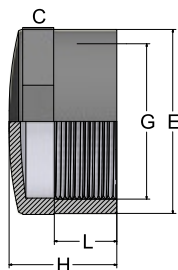

Артикул	G	L	H	E	C	Gr.
CA710160	3/8"	11,4	22	23	24	9
CA710200	1/2"	15,0	26	28	30	16
CA710250	3/4"	16,3	28	34	36	22
CA710320	1"	19,1	32	42	46	39
CA710400	1"1/4	21,4	35	51	55	54
CA710500	1"1/2	21,4	35	58	60	63
CA710630	2"	25,7	39	72	75	122
CA710750	2"1/2	30,2	52	89	90	182
CA710900	3"	33,3	56	103	105	269
CA711100	4"	39,3	64	130	130	407

NI61

Двойной ниппель

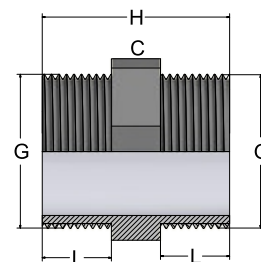

Артикул	G	L	H	C	Gr.
NI610160	3/8"	11,4	32	19	6
NI610200	1/2"	15,0	42	24	11
NI610250	3/4"	16,3	44	30	18
NI610320	1"	19,1	50	36	28
NI610400	1"1/4	21,4	58	46	47
NI610500	1"1/2	21,4	58	55	60
NI610630	2"	25,7	66	65	98
NI610750	2"1/2	30,2	78	80	143
NI610900	3"	33,3	85	95	230
NI611100	4"	39,3	96	120	345

NR61

Переходной ниппель

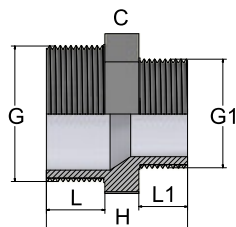

Артикул	GxG1	L	L1	H	C	Gr.
NR61020A	1/2"x3/8"	11,4	11,4	38	24	10
NR61025B	3/4"x1/2"	16,3	15,0	43	30	16
NR61032C	1"x3/4"	19,1	16,3	47	36	26
NR61040D	1"1/4x1"	21,4	19,1	56	46	43
NR61050E	1"1/2x1"1/4	21,4	21,4	58	50	60
NR61063F	2"x1"1/2	25,7	21,4	62	65	90
NR61075G	2"1/2x2"	30,2	25,7	73	80	140
NR61090H	3"x2"1/2	33,3	30,2	82	95	211
NR6110I	4"x3"	39,3	33,3	90	120	346

HN61

Штуцер

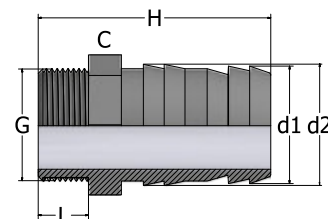

Артикул	G	d1	d2	L	H	C	Gr.
HN610120	1/4"	12	16	11	52	19	8
HN610160	3/8"	16	18	11	64	19	13
HN610200	1/2"	20	22	15	70	24	18
HN610250	3/4"	25	27	16	76	30	30
HN610320	1"	32	34	19	80	36	48
HN610400	1"1/4	40	42	21	92	46	70
HN610500	1"1/2	50	52	21	99	55	115
HN610630	2"	60	64	26	118	65	190

RE21

Переход резьбой
нар./внутр. резьба

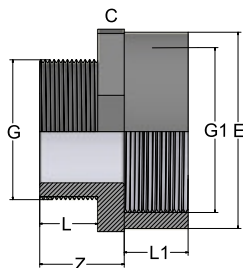

Артикул	GxG1	L	L1	Z	C	E	Gr.
RE21016B	3/8"x1/2"	11,4	15	22	30	28	16
RE21020C	1/2"x3/4"	15,0	16,3	24	36	34	24
RE21025D	3/4"x1"	16,3	19,1	26	46	42	40
RE21032E	1"x1"1/4	19,1	21,4	30	55	51	61
RE21040F	1"x1/4x1"1/2	21,4	21,4	33	60	58	79
RE21050G	1"1/2x2"	21,4	25,7	34	75	72	111
RE21063H	2"x2"1/2	25,7	30,2	38	90	89	185
RE21075I	2"1/2x3"	30,2	33,3	44	105	103	258
RE21090L	3"x4"	33,3	39,3	48	130	130	412

RB91

Переходное кольцо
резьбовое нар./вн. резьба

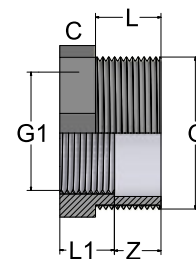

Артикул	GxG1	L	L1	Z	C	Gr.
RB91025B	3/4"x1/2"	16,3	15	13,3	30	12
RB91032C	1"x3/4"	19,1	16,3	14,8	36	18
RB91040D	1"1/4x1"	21,4	19,1	16,3	46	34
RB91050E	1"1/2x1"1/4	21,4	21,4	14,0	50	28
RB91063F	2"x1"1/2	25,7	21,4	18,3	65	70
RB91075G	2"1/2x2"	30,2	25,7	20,5	80	128
RB91090H	3"x2"1/2	33,3	30,2	20,1	95	150
RB9110I	4"x3"	39,3	33,3	24,0	120	354

RE61

Переходник
нар./внутр. резьба

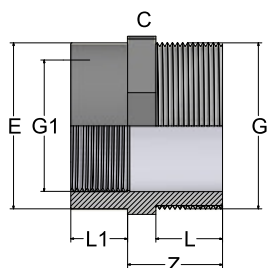

Артикул	GxG1	L	L1	Z	C	E	Gr.
RE61020A	1/2"x3/8"	15	11,4	24	34	23	13
RE61025A	3/4"x3/8"	16,3	11,4	25	30	23	16
RE61025B	3/4"x1/2"	16,3	15	26	30	28	18
RE61032A	1"x3/8"	19,1	11,4	28	36	23	25
RE61032B	1"x1/2"	19,1	15,0	29	36	28	26
RE61032C	1"x3/4"	19,1	16,3	30	36	24	26
RE61040B	1"1/4x1/2"	21,4	15	33	46	28	43
RE61040C	1"1/4x3/4"	21,4	16,3	34	46	34	43
RE61040D	1"1/4x1"	21,4	19,1	33	46	42	46
RE61050C	1"1/2x3/4"	21,4	16,3	34	50	34	57
RE61050D	1"1/2x1"	21,4	19,1	34	50	42	58
RE61050E	1"1/2x1"1/4"	25,7	21,4	34	55	51	58
RE61063D	2"x1"	25,7	19,1	37	65	42	93
RE61063E	2"x1"1/4"	25,7	21,4	37	65	51	97
RE61063F	2"x1"1/2"	25,7	21,4	37	65	58	96
RE61075E	2"1/2x1"1/4"	30,2	21,4	43	80	51	135
RE61075F	2"1/2x1"1/2"	30,2	21,4	43	80	58	135
RE61075G	2"1/2x2"	30,2	25,7	43	80	72	143
RE61090F	3"x1"1/2"	33,3	21,4	47	95	58	203
RE61090G	3"x2"	33,3	25,7	47	95	72	210
RE61090H	3"x2"1/2"	33,3	30,2	47	95	89	217
RE61110G	4"x2"	39,3	25,7	53	120	72	334
RE61110H	4"x2"1/2"	39,3	30,2	53	120	89	337
RE61110I	4"x3"	39,3	33,3	53	120	103	351

RS11

Муфта переходная
с внутренней резьбой

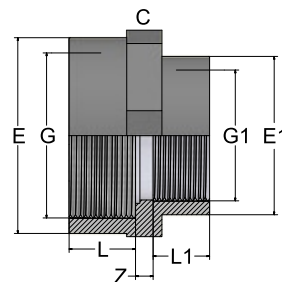

Артикул	GxG1	L	L1	Z	C	E	E1	Gr.
RS11020A	1/2"x3/8"	15	11,4	6	24	28	23	17
RS11025B	3/4"x1/2"	16,3	15	7	30	34	28	24
RS11032C	1"x3/4"	19,1	16,3	7	36	42	34	41
RS11040D	1"1/4x1"	21,4	19,1	8	46	51	42	58
RS11050E	1"1/2x1"1/4"	21,4	21,4	8	55	58	51	67
RS11063F	2"x1"1/2"	25,7	21,4	8	60	72	58	113
RS11075G	2"1/2x2"	30,2	25,7	8	75	89	72	187
RS11090H	3"x2"1/2"	33,3	30,2	9	105	103	89	263
RS11110I	4"x3"	39,3	33,3	10	130	130	103	412

TA90

Резьбовой
танк-адаптер

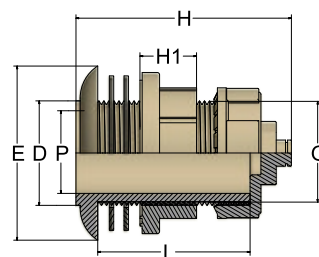

Артикул	G	D	E	H	P	L	H1	Gr.
TA900500	1"1/2	48	80	90	37	56	25	133

FF01

Жёсткий фланец с внутренней резьбой

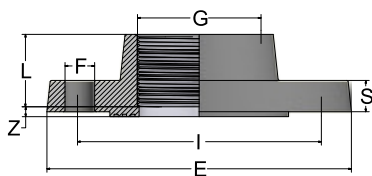

Артикул	G	DN	L	Z	E	S	I	F	Gr.
FF010200	1/2"	15	15	4,5	95	11	65	14	75
FF010250	3/4"	20	16,3	4,5	105	12	75	14	102
FF010320	1"	25	19,1	4,5	115	14	85	14	138
FF010400	1"1/4	32	21,4	4,5	142	15	100	18	228
FF010500	1"1/2	40	21,4	4,5	152	16	110	18	284
FF010630	2"	50	25,7	4,5	165	18	125	18	375
FF010750	2"1/2	65	30,2	6,0	185	19	145	18	520
FF010900	3"	80	33,3	7,0	200	20	160	18	697
FF011100	4"	100	39,3	8,0	220	22	180	18	971

PL71

Заглушка с внутренней резьбой

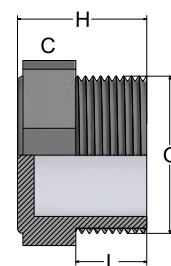

Артикул	G	L	H	C	Gr.
PL710160	3/8"	11,4	23	19	5
PL710200	1/2"	15	29	24	10
PL710250	3/4"	16,3	30	30	16
PL710320	1"	19,1	33	36	24
PL710400	1"1/4	21,4	39	46	39
PL710500	1"1/2	21,4	39	55	45
PL710630	2"	25,7	43	65	79
PL710750	2"1/2	30,2	53	80	137
PL710900	3"	33,3	58	95	208
PL711100	4"	39,3	65	120	330

UN81

Разборная муфта с внутренней резьбой и уплотнением

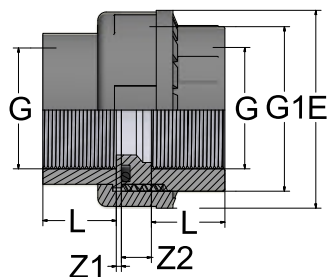

Артикул	G	L	Z1	Z2	G1	E	O-RING	Gr.
UN810160	3/8"	11,4	5,6	12,6	3/4"	67	3062	26
UN810200	1/2"	15,0	4,0	11,0	1"	42	4081	36
UN810250	3/4"	16,3	5,7	12,7	1"1/4	52	4112	70
UN810320	1"	19,1	5,9	12,9	1"1/2	59	4131	97
UN810400	1"1/4	21,4	7,6	16,6	2"	72	6162	154
UN810500	1"1/2	21,4	12,6	23,6	2"1/4	79	6187	220
UN810630	2"	25,7	15,3	30,3	2"3/4	96	6237	380
UN810750	2"1/2	30,2	16,8	31,8	3"1/2	119	6312	215
UN810900	3"	33,3	22,7	35,7	4"	134	6362	842
UN811100	4"	39,3	26,7	39,7	5"	163	6450	1.275

NU91

Гайка с внутренней резьбой

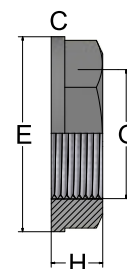

Артикул	G	E	H	C	Gr.
NU910160	3/8"	34	12	24	7
NU910200	1/2"	38	13	29	9
NU910250	3/4"	43	14	34	11
NU910320	1"	56	16	46	25
NU910400	1"1/4	65	18	5	29
NU910500	1"1/2	72	19	60	42
NU910630	2"	94	21	80	86
NU910750	2"1/2	115	24	94	97
NU910900	3"	130	27	108	137
NU911100	4"	162	30	135	207

UB81

Втулка муфты для резьбовых разборных муфт UN81

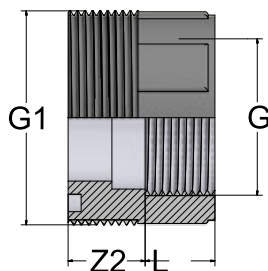

Артикул	G	L	Z2	G1	Gr.
UB810160	3/8"	11,4	12,6	3/4"	9
UB810200	1/2"	15	11	1"	15
UB810250	3/4"	16,3	12,7	1"1/4	27
UB810320	1"	19,1	12,9	1"1/2	35
UB810400	1"1/4	21,4	16,6	2"	60
UB810500	1"1/2	21,4	23,6	2"1/4	104
UB810630	2"	25,7	30,3	2"3/4	180
UB810750	2"1/2	30,2	31,8	3"1/2	235
UB810900	3"	33,3	35,7	4"	335
UB811100	4"	39,3	39,7	5"	470

UE81

Втулочное окончание для резьбовых разборных муфт UN81

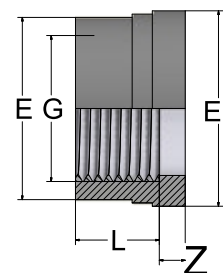

Артикул	G	L	Z	E	E1	Gr.
UE810160	3/8"	11,4	5,6	22,0	24,0	7
UE810200	1/2"	15	4	27,5	30,0	9
UE810250	3/4"	16,3	5,7	36,0	39,0	17
UE810320	1"	19,1	5,9	41,5	44,5	25
UE810400	1"1/4	21,4	7,6	53,0	56,5	42
UE810500	1"1/2	21,4	12,6	59,0	62,5	65
UE810630	2"	25,7	15,3	74,0	78,5	100
UE810750	2"1/2	30,2	16,8	92,5	97,0	160
UE810900	3"	33,3	22,7	105,0	110,0	235
UE811100	4"	39,3	26,4	129,0	135,5	340

BN61

Бак-адаптер

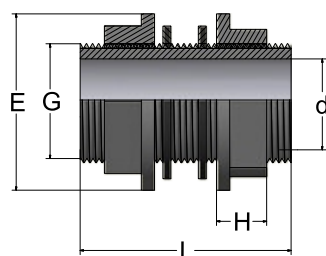

Артикул	G	L	d	E	H	Gr.
BN61020	1/2"	60	14	38	13	40
BN61025	3/4"	60	18	43	14	43
BN61032	1"	80	24	56	16	100
BN61040	1"1/4	80	31	65	18	120
BN61050	1"1/2	80	38	72	19	200
BN61063	2"	100	48	94	21	320
BN61075	2"1/2	120	65	115	24	350
BN61090	3"	150	77	130	27	570
BN61110	4"	150	98	162	30	900

BNT

Резьбовой стержень

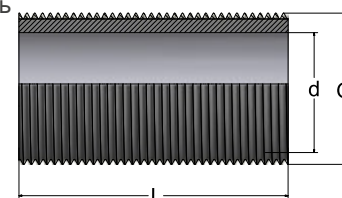

Артикул	G	L	d	Gr.
BNT020	1/2"	60	14	11
BNT025	3/4"	60	18	16
BNT032	1"	80	24	38
BNT040	1"1/4	80	31	50
BNT050	1"1/2	80	38	70
BNT063	2"	100	48	124
BNT075	2"1/2	120	65	150
BNT090	3"	150	77	250
BNT110	4"	150	98	460

Переходная серия (клей/резьба)

EL52

Угол 90° переходной с внутренней резьбой

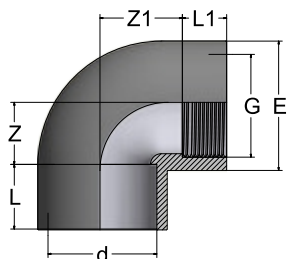

Артикул	dxG	L	L1	Z	Z1	E	Gr.
EL52016A	16x3/8"	14	11,4	9	11,6	24	14
EL52020B	20x1/2"	16	15	11	12	27	17
EL52025C	25x3/4"	19	16,3	14	16	33	30
EL52032D	32x1"	22	19,1	17	19,7	41	51
EL52040E	40x1"1/4	26	21,4	23	19,9	50	85
EL52050F	50x1"1/2	31	21,4	28	27,6	60	154
EL52063G	63x2"	38	25,7	34	37,6	75	288
EL52075H	75x2"1/2	44	30,2	40	46,3	89	407
EL52090I	90x3"	51	33,3	48	53,8	106	692
EL52110L	110x4"	61	39,3	58	65,7	129	1.057

TE42

Тройник 90° с внутренней резьбой в центральной патрубке

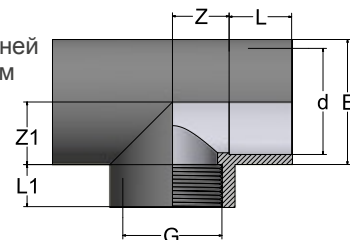

Артикул	dxG	L	L1	Z	Z1	E	Gr.
TE42016A	16x3/8"	14	11,4	9	11,6	23,5	18
TE42020B	20x1/2"	16	15	11	12,0	27	26
TE42025C	25x3/4"	19	16,3	14	16,0	34	44
TE42032D	32x1"	22	19,1	17	19,7	42	76
TE42040E	40x1"1/4	26	21,4	23	19,9	51	121
TE42050F	50x1"1/2	31	21,4	28	27,6	61	195
TE42063G	63x2"	38	25,7	34	37,6	75	340
TE42075H	75x2"1/2	44	40,0	40	46,3	89	510
TE42090I	90x3"	51	48,0	48	53,8	106	845
TE42110L	110x4"	61	58,0	58	65,7	129	1.332

EY52

Угол 45° переходной с внутренней резьбой

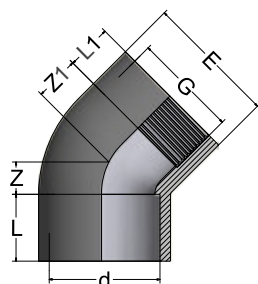

Артикул	dxG	L	L1	Z	Z1	E	Gr.
EY52016A	16x3/8"	14	11,4	5,5	8,1	24	11
EY52020B	20x1/2"	16	15	5,5	6,5	27	18
EY52025C	25x3/4"	19	16,3	6	8,7	34	29
EY52032D	32x1"	22	19,1	8	10,9	42	48
EY52040E	40x1"1/4	26	21,4	10	14,6	51	74
EY52050F	50x1"1/2	31	21,4	12	21,6	61	110
EY52063G	63x2"	38	25,7	15	27,3	75	182
EY52075H	75x2"1/2	44	30,2	18	31,8	89	302
EY52090I	90x3"	51	33,3	21	38,7	106	533
EY52110L	110x4"	61	39,3	25	46,7	129	919

SD12

Двойной адаптер (муфтовое/втулочное окончание) с вн. резьбой

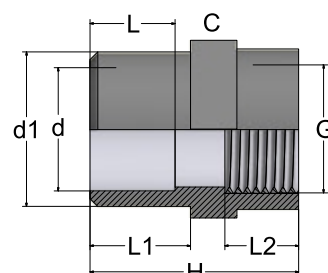

Артикул	dx d1 xG	L	L1	L2	H	C	Gr.
SD12025B	25x32x1/2"	19	19	16	46	36	27
SD12025C	25x32x3/4"	19	22	18	48	36	28
SD12025D	25x32x1"	19	22	22	51	46	41
SD12032D	32x40x1"	22	26	22	54	46	46
SD12032E	32x40x1"1/4	22	26	25	57	55	60
SD12040F	40x50x1"1/2	26	31	25	61	64	77
SD12050F	50x63x1"1/2	31	37,5	25	70	64	131
SD12050G	50x63x2"	31	38	28	75	77	131
SD12075I	75x90x3"	44	51	33,5	99	94	305
SD12075I	75x90x3"	44	51	33,5	99	94	305

AD12

Двойной адаптер (муфтовое/
втулочное окончание)
с нар.резьбой

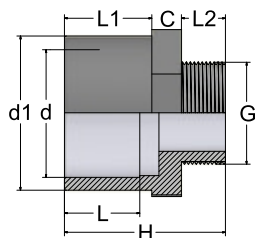

Артикул	dxd1xG	L	L1	L2	H	C	Gr.
AD12012A	12x16x3/8"	12	14	11,4	36	22	6
AD12016A	16x20x3/8"	14	16	11,4	40	24	10
AD12016B	16x20x1/2"	14	16	15	43	24	10
AD12020A	20x25x3/8"	16	19	11,4	43	30	14
AD12020B	20x25x1/2"	16	19	15	46	27	14
AD12020C	20x25x3/4"	16	19	16,3	47	30	14
AD12025B	25x32x1/2"	19	22	15	49	36	28
AD12025C	25x32x3/4"	19	22	16,3	50	36	28
AD12025D	25x32x1"	19	22	19,1	53	36	28
AD12032C	32x40x3/4"	22	26	16,3	54	42	37
AD12032D	32x40x1"	22	26	19,1	57	42	39
AD12032E	32x40x1"1/4	22	26	21,4	60	46	45
AD12040D	40x50x1"	26	31	19,1	64	55	70
AD12040E	40x50x1"1/4	26	31	21,4	66,5	55	72
AD12040F	40x50x1"1/2	26	31	21,4	66,5	55	71
AD12050E	50x63x1"1/4	31	38	21,4	74	65	115
AD12050F	50x63x1"1/2	31	38	21,4	74	65	115
AD12050G	50x63x2"	31	38	25,7	78	65	121
AD12063F	63x75x1"1/2	38	44	21,4	80	75	147
AD12063G	63x75x2"	38	44	25,7	84	75	149
AD12063H	63x75x2"1/2	38	44	30,2	91	80	189
AD12075G	75x90x2"	44	51	25,7	94	95	285
AD12075H	75x90x2"1/2	44	51	30,2	99	95	289
AD12075I	75x90x3"	44	51	33,3	102	95	295
AD12090H	90x110x2"1/2	51	61	30,2	110	115	473
AD12090I	90x110x3"	51	61	33,3	110	115	493
AD12090L	90x110x4"	51	61	39,3	118	115	492
AD12110I	110x125x3"	61	69	33,3	115	130	498
AD12110L	110x125x4"	61	69	39,3	120	130	494
AD12110N	110x125x5"	61	69	43,3	125	130	588

AD22

Муфта с наружной
резьбой

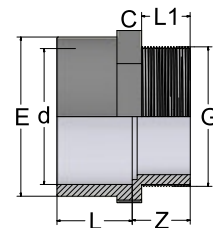

Артикул	dxG	L	L1	Z	E	C	Gr.
AD22090I	90x3"	51	33,3	46	106	110	323
AD22110L	110x4"	61	39,3	47	129	506	506
AD22160O	160x6"	86	42,0	84	181	-	1.375

SF12

Ниппель переходной
(втулочное окончание)
с внутр.резьбой

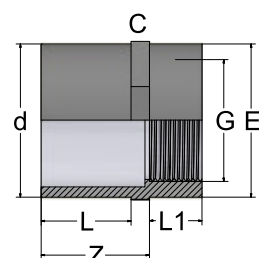

Артикул	dxG	L	L1	E	Z	C	Gr.
SF12016A	16x3/8"	14	11,4	23	22	24	9
SF12016B	16x1/2"	14	15,0	28	23	30	16
SF12020B	20x1/2"	16	15,0	28	24	30	17
SF12020C	20x3/4"	16	16,3	34	24	36	23
SF12025B	25x1/2"	19	15,0	28	27	30	20
SF12025C	25x3/4"	19	16,3	34	27	36	25
SF12025D	25x1"	19	19,1	42	27	46	41
SF12032C	32x3/4"	22	16,3	34	30	36	27
SF12032D	32x1"	22	19,1	42	30	46	42
SF12040D	40x1"	26	19,1	42	36	46	46
SF12040E	40x1"1/4	26	21,4	51	36	55	60
SF12050E	50x1"1/4	31	21,4	51	41	55	73
SF12050F	50x1"1/2	31	21,4	58	41	60	77
SF12050G	50x2"	31	25,7	75	41	75	124
SF12063F	63x1"1/2	38	21,4	60	49	65	131
SF12063G	63x2"	38	25,7	75	48	75	131
SF12075G	75x2"	44	25,7	75	53	75	158
SF12075H	75x2"1/2	44	30,2	89	58	90	226
SF12075I	75x3"	44	33,3	103	58	105	297
SF12090H	90x2"1/2	51	30,2	89	65	95	285
SF12090I	90x3"	51	33,3	103	66	105	305
SF12090L	90x4"	51	39,3	130	65	130	451
SF12110I	110x3"	61	33,3	103	76	130	488
SF12110L	110x4"	61	39,3	130	76	130	480

RB92

Переходная втулка
с внутренней резьбой

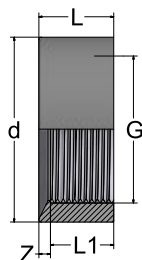

Артикул	dxG	L	L1	Z	Gr.
RB92025B	25x1/2"	19	15	4	4
RB92032C	32x3/4"	22	16,3	5,7	12
RB92040D	40x1"	26	19,1	6,9	18
RB92050E	50x1"1/2	31	21,4	9,6	31
RB92063F	63x1"1/2	38	21,4	16,6	75
RB92075G	75x2"	44	25,7	18,3	107
RB92090H	90x2"1/2	51	30,2	20,8	148
RB92110I	110x3"	61	33,3	27,7	300

SO12

Муфта переходная
с внутренней резьбой

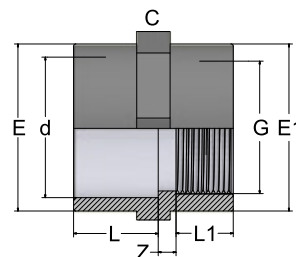

Артикул	dxG	L	L1	Z	E	E1	C	Gr.
SO12016A	16x3/8"	14	11,4	6	24	24	24	10
SO12020B	20x1/2"	16	15	7	27	27	30	15
SO12025C	25x3/4"	19	16,3	7	34	34	34	24
SO12032D	32x1"	22	19,1	8	41	41	42	38
SO12040E	40x1"1/4	26	21,4	8	50	50	55	65
SO12050F	50x1"1/2	31	21,4	8	60	60	65	97
SO12063G	63x2"	38	25,7	8	75	75	75	149
SO12075H	75x2"1/2	44	30,2	9	89	89	90	200
SO12090I	90x3"	51	33,3	10	106	106	110	337
SO12110L	110x4"	61	39,3	11	129	129	129	510
SO12125M	125x5"	69	43,6	38	160	160	-	700

TR42

Тройник 90° редуционный
переходной с вн.резьбой

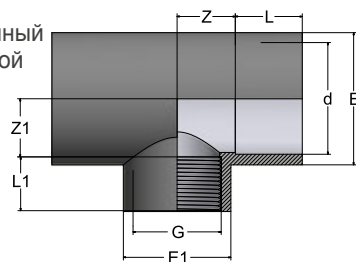

Артикул	dxG	L	L1	Z	Z1	E	E1	Gr.
TR42025B	25x1/2"	19	15	14	14	34	28	41
TR42032B	32x1/2"	22	15	17	17	42	28	68
TR42032C	32x3/4"	22	16,3	17	17	42	34	68
TR42040B	40x1/2"	26	15	21	21	51	28	103
TR42040C	40x3/4"	26	16,3	21	21	51	34	114
TR42040D	40x1"	26	19,1	21	21	51	42	117
TR42050B	50x1/2"	31	15	26	26	61	28	164
TR42050C	50x3/4"	31	16,3	26	26	61	34	164
TR42050D	50x1"	31	19,1	26	26	61	42	170
TR42050E	50x1"1/4	31	21,4	26	26	61	51	172
TR42063B	63x1/2"	38	15	33	33	75	28	277
TR42063C	63x3/4"	38	16,3	33	33	75	34	280
TR42063D	63x1"	38	19,1	33	33	75	42	280
TR42063E	63x1"1/4	38	21,4	33	33	75	51	290
TR42063F	63x1"1/2	38	21,4	33	33	75	61	306

HN62

Шланговый переходник
с гайкой

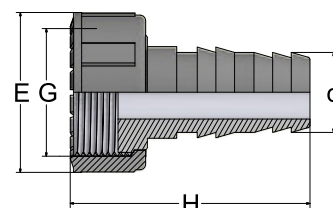

Артикул	G	d	H	E	Gr.
HN620250	3/4"	16	54	34	26
HN620320	1"	20	59	42	42
HN620400	1"1/4	25	63	52	64
HN620500	1"1/2	30	68	59	90
HN620630	2"	40	77	72	140
HN620700	2"1/4	50	80	79	196
HN620800	2"3/4	60	84	96	324

US82

Муфта разборная
переходная с нар.резьбой
с уплотнительным кольцом

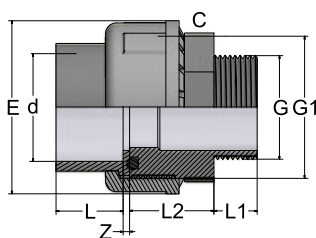

Артикул	dxG	L	L1	L2	Z	C	G1	E	O-R	Gr.
US82020B	20x1/2"	16	14.9	25.7	3	30	1"	42.8	4075	50
US82025C	25x3/4"	19	15	28.5	3	35.3	1"1/4	53	4112	80
US82032D	32x1"	22	19.5	31.3	3	41.5	1"1/2	61	4131	111
US82040E	40x1"1/4	26	21.9	31.9	3	54.3	2"	40	6162	183
US82050F	50x1"1/2	31	21.4	40	3	65	2"1/4	79	6187	238
US82050G	50x2"	31	25.7	40	3	65	2"3/4	79	6187	244
US82063G	63x2"	38	25.7	42	3	70	2"3/4	96	6237	407

US72

Муфта разборная
переходная
нар. резьба (латунь)

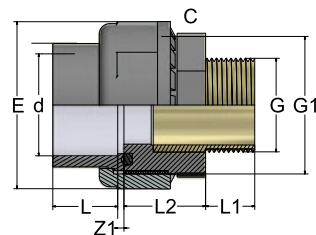

Артикул	dxG	L	L1	L2	Z1	C	G1	E	O-R	Gr.
US72020B	20x1/2"	16	15	25	3	30	1"	42	4075	114
US72025C	25x3/4"	19	16.3	27	3	36	1"1/4	52	4112	138
US72032D	32x1"	22	19.1	29	3	42	1"1/2	59	4131	235
US72040E	40x1"1/4	26	21.4	35	3	55	2"	72	6162	413
US72050F	50x1"1/2	31	21.4	40	3	65	2"1/4	79	6187	455
US72063G	63x2"	38	25.7	42	3	70	2"3/4	96	6237	713

UN82

Муфта разборная
переходная
с внутр.резьбой
с уплотнительным кольцом

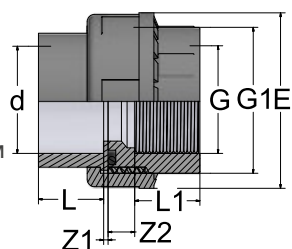

Артикул	dxG	L	L1	Z1	Z2	G1	E	Gr.
UN82016A	16x3/8"	14	11.4	3	12,6	3/4"	34	25
UN82020B	20x1/2"	16	15,0	3	11	1"	42	36
UN82025C	25x3/4"	19	16,3	3	12,7	1"1/4	52	70
UN82032D	32x1"	22	19,1	3	12,9	1"1/2	59	95
UN82040E	40x1"1/4	26	21,4	3	16,6	2"	72	155
UN82050F	50x1"1/2	31	21,4	3	23,6	2"1/4	79	200
UN82063G	63x2"	38	25,7	3	30,3	2"3/4	96	357
UN82075H	75x2"1/2	44	30,2	3	31,8	3"1/2	119	603
UN82090I	90x3"	51	33,3	3	35,7	4"	134	808
UN82110L	110x4"	61	39,3	3	39,7	5"	163	1.275

UN72

Муфта разборная
переходная
вн. резьба (латунь)

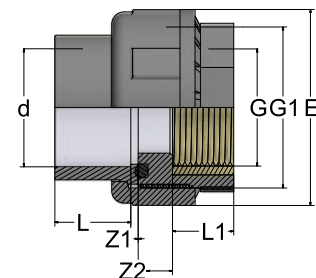

Артикул	dxG	L	L1	Z1	Z2	G1	E	O-R	Gr.
UN72020B	20x1/2"	16	15	3	12	1"	42	4075	75
UN72025C	25x3/4"	19	16.3	3	12	1"1/4	52	4112	97
UN72032D	32x1"	22	19.1	3	12	1"1/2	59	4131	147
UN72040E	40x1"1/4	26	21	3	12	2"	72	6162	225
UN72050F	50x1"1/2	31	21.4	3	14	2"1/4	79	6187	329
UN72063G	63x2"	38	25.7	3	18	2"3/4	96	6237	498

Переходная серия (клей/резьба) с металлическим кольцом

EL57

Угол 90°
с металлическим
кольцом

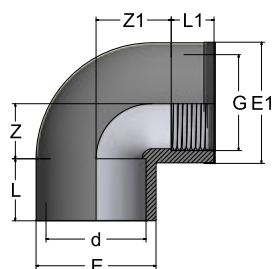

Артикул	dxG	L	L1	Z	Z1	E	E1	Gr.
EL57020B	20x1/2"	16	15,0	11	12,0	27	28	20
EL57025C	25x3/4"	19	26,3	14	16,7	33	34	34
EL57032D	32x1"	22	19,1	17	19,9	41	42	59
EL57040E	40x1"1/4	26	21,4	21	25,6	50	51	94
EL57050F	50x1"1/2	31	21,4	26	35,6	60	61	165
EL57063G	63x2"	38	25,7	33	45,3	75	76	303

SF17

Ниппель переходной
(втулочное окончание)
с металлическим кольцом

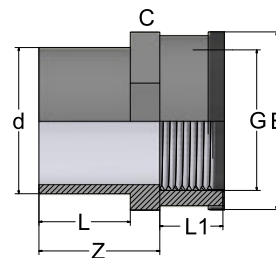

Артикул	dxG	L	L1	E	Z	C	Gr.
SF17020B	20x1/2"	16	15,0	29	24	30	20
SF17020C	20x3/4"	16	16,3	35	24	36	28
SF17025B	25x1/2"	19	15,0	29	27	30	25
SF17025C	25x3/4"	19	16,3	35	27	36	30
SF17025D	25x1"	19	19,1	43	27	46	47
SF17032C	32x3/4"	22	16,3	35	30	36	31
SF17032D	32x1"	22	19,1	43	30	46	48
SF17040D	40x1"	26	19,1	43	36	46	50
SF17040E	40x1"1/4	26	21,4	52	36	55	69
SF17050E	50x1"1/4	31	21,4	52	41	55	80
SF17050F	50x1"1/2	31	21,4	61	41	60	106
SF17050G	50x2"	31	25,7	78	41	75	106
SF17063F	63x1"1/2	38	21,4	61	48	75	134
SF17063G	63x2"	38	25,7	76	48	75	146
SF17075G	75x2"	44	25,7	76	53	75	156

TE47

Тройник 90°
с металлическим
кольцом

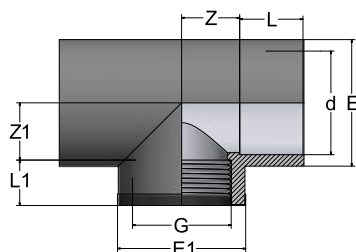

Артикул	dxG	L	L1	Z	Z1	E	E1	Gr.
TE47020B	20x1/2"	16	15,0	11	12,0	28	29	28
TE47025C	25x3/4"	19	26,3	14	16,7	34	35	48
TE47032D	32x1"	22	19,1	17	19,7	42	43	82
TE47040E	40x1"1/4	26	21,4	21	25,6	51	52	127
TE47050F	50x1"1/2	31	21,4	26	35,6	61	62	203
TE47063G	63x2"	38	25,7	33	45,3	75	76	360

SO17

Муфта
с металлическим
кольцом

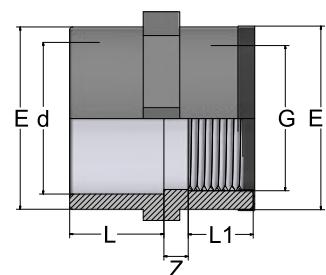

Артикул	dxG	L	L1	Z	E	E1	Gr.
SO17020B	20x1/2"	16,0	15,0	4	28	29	17
SO17025C	25x3/4"	19,0	16,3	6	34	35	28
SO17032D	32x1"	22,0	19,1	6	42	43	45
SO17040E	40x1"1/4	26,0	21,4	8	51	55	75
SO17050F	50x1"1/2	31,0	21,4	13	61	62	108
SO17063G	63x2"	38,0	25,7	15	75	76	160

SD17

Двойной адаптер
(муфтовое/втулочное
окончание) с метал-
лическим кольцом

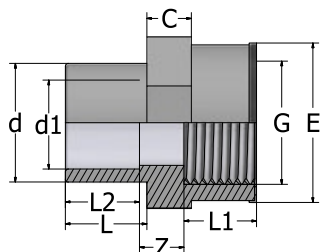

Артикул	d	D1	L2	L	Z	C	L1	G	E	Gr.
SD17025B	32	25	19	22	13	36	15	1/2"	29	30
SD17025C	32	25	22	22	12	36	16,3	3/4"	34	30
SD17025D	32	25	22	22	9	46	19,1	1"	43	48
SD17032D	32	40	26	26	10	46	19,1	1"	43	52
SD17032E	32	40	26	26	10	55	21,4	1"1/4	52	68
SD17040F	40	50	31	31	12	64	21,4	1"1/2	62	105
SD17050F	50	63	38	37	14	64	21,4	1"1/2	62	135
SD17050G	50	63	38	38	14	77	25,7	2"	76	172

Переходная серия (метрическая/BS)

SO15

Муфта переходная метрическая/BS

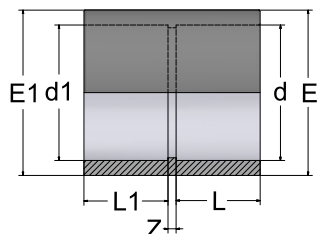

Артикул	dxd1	L	L1	Z	E	E1	Gr.
SO15020B	20X1/2"	16	16	3	28	28	15
SO15025C	25X3/4"	19	19	3	33	33	23
SO15032D	32X1"	22	22	3	41	41	36
SO15040E	40X1 1/4"	26	26	3	50	50	60
SO15050F	50X1 1/2"	31	31	3	60,5	60,5	85
SO15063G	63X2"	38	38	3	75	75	145
SO15075H	75X2 1/2"	44	44	4	88	88	222
SO15090I	90X3"	51	51	5	106	106	353
SO15110L	110X4"	61	61	6	129	129	605
SO15160O	160X6"	86	90	8	181	181	1.500

Уплотнители

G/ST VITON®

Прокладка FPM
для буртов и фланцев

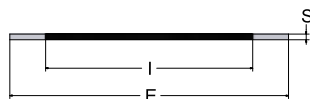

Артикул	d	l	E	S	Gr.
G/ST0200F	20	20	32	2	1
G/ST0250F	25	25	39	2	2
G/ST0320F	32	32	48	2	3
G/ST0400F	40	40	59	2	6
G/ST0500F	50	50	71	2	8
G/ST0630F	63	63	88	2	10
G/ST0750F	75	75	104	2	11
G/ST0900F	90	90	123	2	20
G/ST1100F	110	110	148	3	22
G/ST1250F	125	125	167	3	32
G/ST1400F	140	140	186	3	41
G/ST1600F	160	160	211	3	51
G/ST2000F	200	200	252	3	63
G/ST2250F	225	225	272	3	59
G/ST2500F	250	250	306	3	71

G/ST EPDM70

Прокладка EPDM
для буртов и фланцев

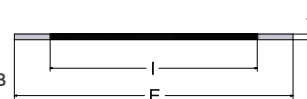

Артикул	d	l	E	S	Gr.
G/ST0200	20	20	32	2	1
G/ST0250	25	25	39	2	1
G/ST0320	32	32	48	2	1
G/ST0400	40	40	59	2	3
G/ST0500	50	50	71	2	5
G/ST0630	63	63	88	2	7
G/ST0750	75	75	104	2	9
G/ST0900	90	90	123	2	17
G/ST1100	110	110	148	3	17
G/ST1250	125	125	167	3	32
G/ST1400	140	140	186	3	41
G/ST1600	160	160	211	3	51
G/ST2000	200	200	252	3	63
G/ST2250	225	225	272	3	59
G/ST2500	250	250	306	3	73
G/ST2800	280	280	327	3	116
G/ST3150	315	315	375	3	136

G/UN VITON®

Кольцо уплотнительное
FPM



Артикул	d	l	S	O-RING	Gr.
G/UN016F	16	15,5	2,62	3062	1
G/UN020F	20	20,2	3,53	4081	1
G/UN025F	25	28,2	3,53	4112	1
G/UN032F	32	32,9	3,53	4131	2
G/UN040F	40	40,6	5,34	6162	6
G/UN050F	50	47	5,34	6187	6
G/UN063F	63	59,7	5,34	6237	8
G/UN075F	75	78,7	5,34	6312	9
G/UN090F	90	91,4	5,34	6362	9
G/UN110F	110	113,67	5,34	6450	10

G/UN EPDM70

Кольцо уплотнительное
EPDM



Артикул	d	l	S	O-RING	Gr.
G/UN016E	16	15,5	2,62	3062	1
G/UN020E	20	20,2	3,53	4081	1
G/UN025E	25	28,2	3,53	4112	1
G/UN032E	32	32,9	3,53	4131	1
G/UN040E	40	40,6	5,34	6162	4
G/UN050E	50	47	5,34	6187	4
G/UN063E	63	59,7	5,34	6237	5
G/UN075E	75	78,7	5,34	6312	7
G/UN090E	90	91,4	5,34	6362	7
G/UN110E	110	113,67	5,34	6450	9

Фитинги ПВХ больших диаметров

ФИТИНГИ ПВХ БОЛЬШИХ ДИАМЕТРОВ COMER

ФИТИНГИ ПВХ БОЛЬШИХ ДИАМЕТРОВ RACCORD PLAST



Большие диаметры ПВХ



ООО "ПВХ ФИТИНГ"
+7 (495) 182-28-78

Фитинги ПВХ больших диаметров COMER

EL50

Угол 90°

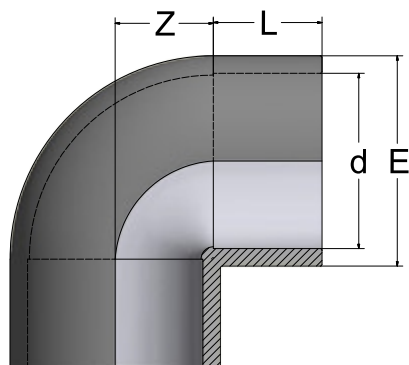

Артикул	d	L	Z	E	Gr.
EL502500	250	131,5	187,5	286	12.250
EL502800	280	146	210	316	15.820
EL503150	315	162	239	358	23.600

EY50

Угол 45°

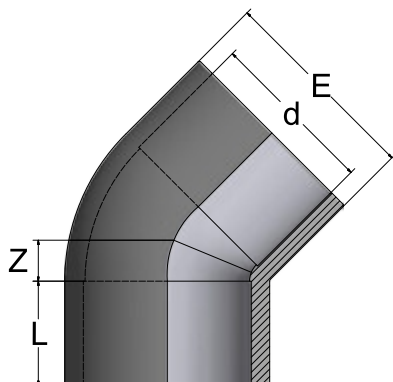

Артикул	d	L	Z	E	Gr.
EY502500	250	131,5	58	287	7.782
EY502800	280	147	62	320	10.500
EY503150	315	165	66	360	14.690

SO10

Муфта

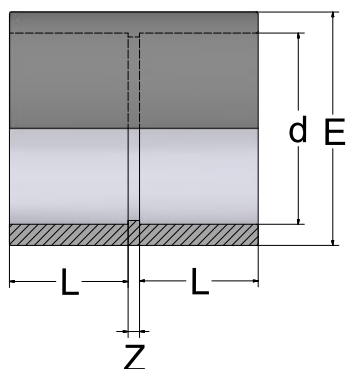

Артикул	d	L	Z	E	Gr.
SO102500	250	132,5	10	287	5.432
SO102800	280	147	10	320	7.893
SO103150	315	165	12	355	9.958
SO103550	355	186	10,5	385	8.826
SO104000	400	209	12,5	436	13.000

TE40

Тройник 90°

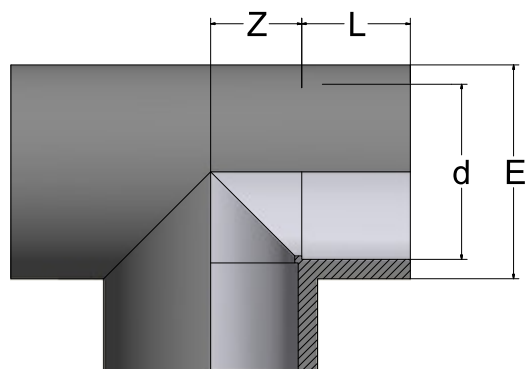

Артикул	d	L	Z	E	Gr.
TE402500	250	132,5	127	286	12.150
TE402800	280	147,5	142	319	17.780
TE403150	315	165	159	360	24.870

RB90

Переходное кольцо

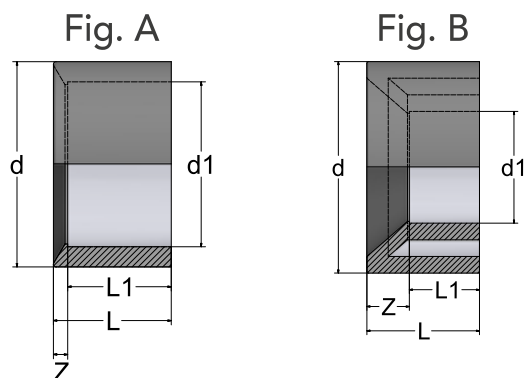

Артикул	dxd1	L	L1	Z	Fig.	Gr.
RB902500	250x160	134	87	47	B	2.767
RB90250P	250x200	134	120	12	B	2.667
RB90250Q	250x225	132	120	12	A	1.734
RB90280Q	280x225	147	120	27	B	3.875
RB90280R	280x250	147	132	15	A	2.640
RB90315P	315x200	165	107	58	B	7.740
RB90315Q	315x250	165	132	33	B	4.660
RB90315R	315x225	165	132	33	B	7.400
RB90315S	315x280	165	149	16	A	4.720
RB90400R	400x250	206	134	72	B	10.800
RB90400T	400x315	206	165	41	B	10.800
RB90400U	400x355	206	185	21	A	7.650

BR00

Свободный фланец

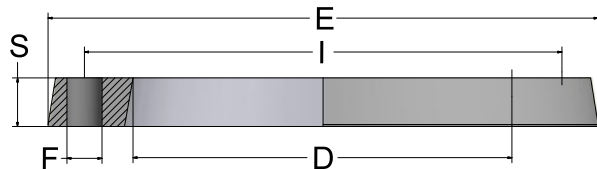

Артикул	D	DN	D	E	S	I	F	Болты	Кол-во отверстий	Gr.
BR002500	250	225	280	395	34	350	22	M20x140	12	1.725
BR002800	280	250	310	395	30	350	22	M20x140	12	1.978
BR003150	315	300	349	445	34	400	22	M20x160	12	2.700
BR003550	355	350	390	510	35	442	22	M20x160	16	2.853
BR004000	400	400	440	570	34	518	24	M22x160	16	3.404

ST20

Бурт под фланец с зубчатой поверхностью

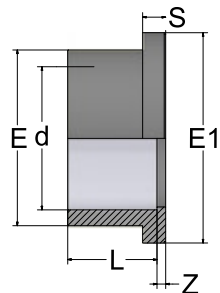

Артикул	d	DN	L	Z	S	E	E1	Gr.
ST202500	250	225	131	10	20	273	307	2.300
ST202800	280	250	142	10	23	308	329	3.100
ST203150	315	300	161	11	27	346	379	4.500
ST203550	355	350	185	9	25	391	432	6.500
ST204000	400	400	206	11	25	437	481	8.500

CA70

Заглушка клеевая

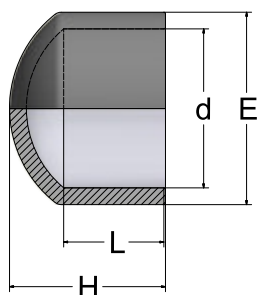

Артикул	d	L	H	E	Gr.
CA702500	250	131	176	284	3.925

BRO/ST

Фланец GFPP для ПВХ буртов

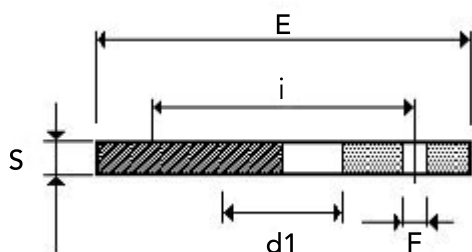

Артикул	d	DN	S	i	F	d1	E	Количество отверстий	PN	Gr.
BRO10PM2500ST	250	250	30	350	22	276	395	12	10	5.050
BRO10PM2800ST	280	250	30	350	22	309	395	12	10	4.000
BRO10PM3150ST	315	300	34	400	22	347	460	12	10	7.000
BRO10PM3550ST	355	315	50	461	22	377	510	16	10	-
BRO10PM4000ST	400	355	54	515	26	430	565	16	10	15.500

TR40

Тройник 90° переходной

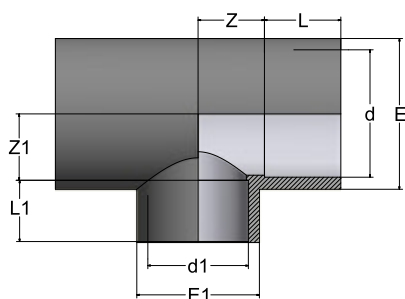

Артикул	dxd1	L	L1	Z	Z1	E	E1	Gr.
TR40250L	250x110	132	61	128	128	288	128	12.150
TR40250O	250x160	132	86	128	128	288	184	13.400
TR40250P	250x200	132	106	128	128	288	232	13.400



Фитинги ПВХ больших диаметров RACCORD PLAST

Завод Raccord Plast s.r.l. – первопроходец в сфере пластиковых трубопроводов. Более 60 лет опыта производства и успешная стратегия менеджмента сделали итальянскую марку Raccord Plast символом качества в производстве литых фитингов для напорных систем из ПВХ больших диаметров. В 1997 году компания Raccord Plast получила первую сертификацию ISO 9002. Сегодня система менеджмента качества сертифицирована в соответствии с UNI EN ISO 9001. Высокий уровень продукции гарантируется исключительным контролем

качества и точности размеров на производственной линии, выборочным тестированием изделий из каждой партии, выполняемым на разных фазах производства, тестами давления и термостатическими тестами.

Фитинги ПВХ под клеевое соединение Raccord Plast выпускаются в г. Перо, Италия, и эксклюзивно поставляются в Россию компанией ИННОФОРМУЛА в диаметрах до 500 мм. Наличие на складе в Москве клеевых фитингов ПВХ больших диаметров - одно из главных преимуществ нашей компании.

Характеристики

Материал: ПВХ (непластифицированный поливинилхлорид, MRS = 25 МПа).

Цвет: серый (RAL 7011).

Размеры: диаметры, соответствующие метрической серии ISO 161-1 от Ø 20 мм до Ø 500 мм, по нормам UNI EN ISO 1452:2009.

Соединение: соединение фитингов с трубой с помощью клея согласно EN ISO 1452, EN ISO 15493.

Химическая стойкость: см. таблицу химической стойкости.

Максимальная рабочая температура:

45°С (см. EN ISO 1452). Без давления – до 60°С.

Максимальное рабочее давление при температуре 20°С: см. Таблицу 1 и Таблицу 2. Не допускается использование сжатых и сжиженных газов.

Использование для питьевой воды: подходит для транспортировки питьевой воды.

Таблица 1. Рабочее давление при температуре 20°С (бар) – водоснабжение

Литые фитинги до Ø280	PN10
Литые фитинги Ø315	PN8
Литые фитинги Ø355 и Ø400	PN5
Литые фитинги Ø450 и Ø500	P.E. 4
Разборные фитинги для стыкового соединения	P.E. 4

Если в каталоге не указано иное.

Таблица 2. Зависимость рабочего давления от температуры

T (°C)	10° ~ 25°	30°	35°	40°	45°
ft	1,0	0,9	0,8	0,71	0,63

Максимально рабочее давление = ft x PN (См. стандарт EN ISO 1452:2009)





CV90GO

Угол 90°

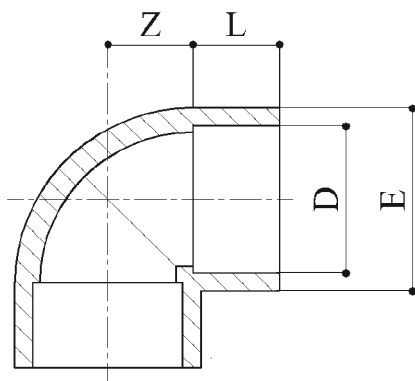

Артикул	D	E	L	Z	Kg	PN
CV90GO180PVC	180	209	96	94	4.500	10
CV90GO355PVC	355	393	184	177	20.850	5
CV90GO400PVC	400	439	206	202	26.350	5

CV45GO

Угол 45°

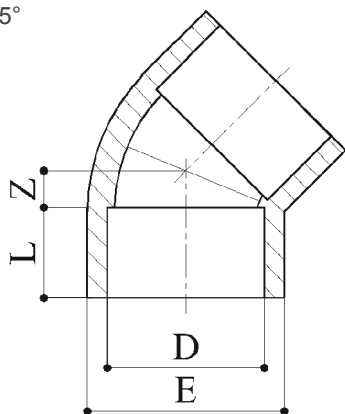

Артикул	D	E	L	Z	Kg	PN
CV45GO180PVC	180	208	96	39	3.480	10
CV45GO355PVC	355	393	184	77	16.000	5
CV45GO400PVC	400	439	206	83	20.200	5

CV90CR

Плавный отвод 90°

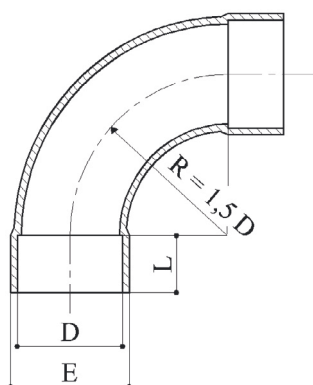

Артикул	D	E	L	R	Kg	PN
CV90CR125PVC	125	150	68	187	2.970	10
CV90CR140PVC	140	164	76	210	3.130	10
CV90CR160PVC	160	186	86	240	4.680	10
CV90CR180PVC	180	212	96	270	6.600	4
CV90CR200PVC	200	225	106	300	7.350	4
CV90CR225PVC	225	251	100	337	10.800	4
CV90CR250PVC	250	275	100	375	11.100	4
CV90CR280PVC	280	310	100	420	17.000	4
CV90CR315PVC	315	348	165	472	25.000	4
CV90CR355PVC	355	386	184	532	37.000	4
CV90CR400PVC	400	434	206	600	43.300	4
CV90CR500PVC	500	540	159 ⁵	750	55.700	2.5



CV45CR

Плавный отвод 45°

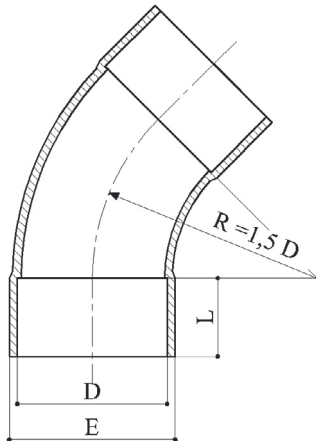

Артикул	D	E	L	R	Kg	PN
CV45CR315PVC	315	348	165	472	18.000	4
CV45CR355PVC	355	386	184	532	25.000	4
CV45CR400PVC	400	434	206	600	28.700	4
CV45CR500PVC	500	540	159	750	36.700	2.5

CV90TE

Тройник 90°

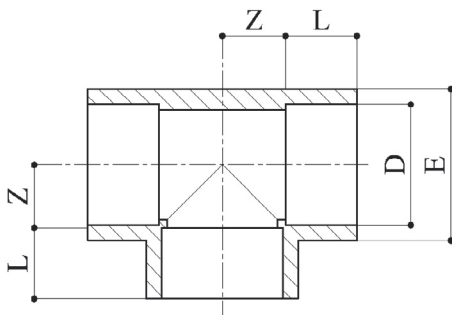

Артикул	D	E	L	Z	Kg	PN
CV90TE180PVC	180	209.5	96	94	5.900	10
CV90TE355PVC	355	386	184	294	37.300	4
CV90TE400PVC	400	434	206	280	42.100	4
CV90TE500PVC	500	540	159 ³	485	55.000	2.5

CVTR

Тройник переходной 90°

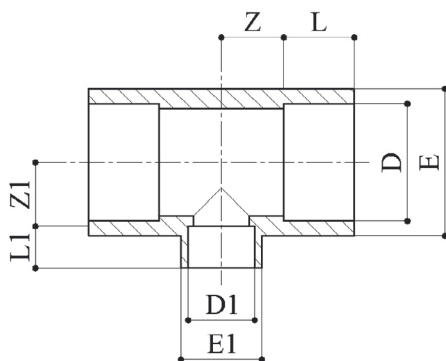

Артикул	D	D1	E	E1	L	L1	Z	Z1	Kg	PN
CVTR180110PVC	180	110	209	135	96	62	94	93	5.550	10
CVTR200090PVC	200	90	228	112	106	52	58	102	5.200	10
CVTR200110PVC	200	110	228	137	106	63	58	113	5.200	10
CVTR200160PVC	200	160	228	185	106	87	87	103	6.200	10
CVTR225090PVC	225	90	258	112	119.5	51	58	114	6.550	10
CVTR225110PVC	225	110	258	135	119.5	63	58	114	6.600	10
CVTR225160PVC	225	160	258	193	119.5	88	84	115	8.300	10
CVTR250110PVC	250	110	284	134	133	63	58	128	8.300	10
CVTR250160PVC	250	160	284	189	133	87	82	129	9.900	10
CVTR250200PVC	250	200	284	228	133	106	128	132	12.100	10
CVTR280160PVC	280	160	320	193	146	88	84	153	12.500	10
CVTR280225PVC	280	225	320	258	146	117.5	117	148.5	15.200	10
CVTR315090PVC	315	90	355	112	164	51	62	158	14.300	8
CVTR315110PVC	315	110	355	135	164	62	62	158	14.350	8
CVTR315160PVC	315	160	355	193	164	86	86	156	15.150	8
CVTR315200PVC	315	200	355	228	164	106	105	158	16.600	8
CVTR315225PVC	315	225	355	259	164	118.5	128	162	17.500	8
CVTR315250PVC	315	250	355	285	164	131	127	160	18.300	8
CVTR355315PVC	355	315	386	352	184	165	294	302	36.000	4
CVTR400110PVC	400	110	438	134	206	61	55	200	17.800	5
CVTR400315PVC	400	315	434	352	206	165	280	302	38.700	4
CVTR400355PVC	400	355	434	386	206	184	280	294	38.500	4
CVTR500400PVC	500	400	540	436	159	139	485	540	54.000	2.5

CV45TE

Тройник 45°

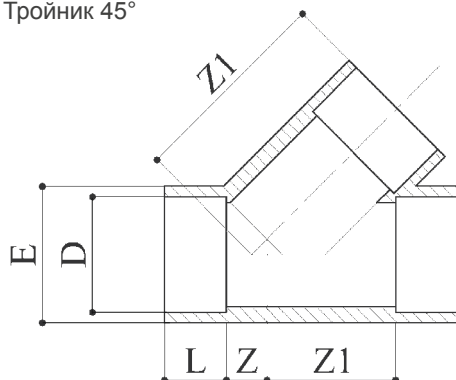

Артикул	D	E	L	Z	Z1	Kg	PN
CV45TE160PVC	160	189	86	35	200	6.900	10

CVCART

Бурты под фланцы с зубчатой поверхностью

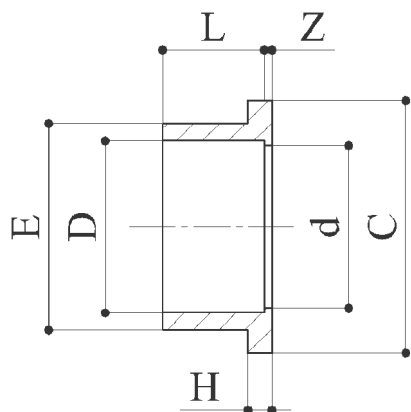

Артикул	D	E	C	d	L	Z	H	Kg	PN
CVCART180PVC	180	201	247	167	94	8	15	1.215	10
CVCART355PVC	355	386	431	337	184	8	30	6.050	5
CVCART400PVC	400	434	483	384	206	12	30	8.100	5
CVCART450PVC	450	487	539	433	155	8	30	8.100	4
CVCART500PVC	500	532	574	482	153	8	31	7.400	4

CVFUPC

Свободный фланец ПВХ

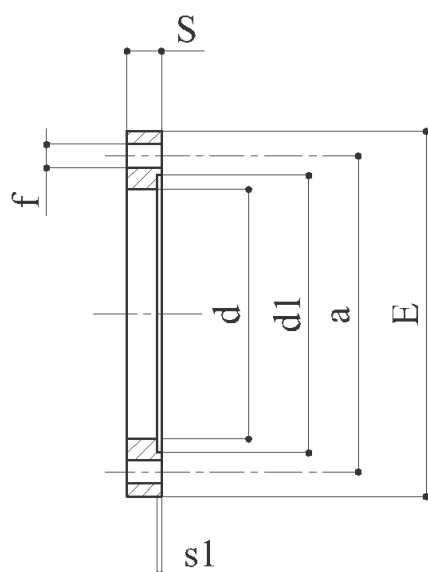

Артикул	D	DN	d	a	E	d1	s1	S	f	n°	Kg
CVFUPC180PVC	180	175	203	270	318	246	3	32	22	8	1.800
CVFUPC355PVC	355	350	388	460	511	434	3	34	22	16	3.550
CVFUPC400PVC	400	400	438	515	572	485	3	34	25	16	4.500
CVFUPC450PVC	450	450	488	565	614	540	3	32	25	20	4.100
CVFUPC500/6PVC	500	500	533	600	657	575	3	30	22	20	4.200
CVFUPC500PVC	500	500	534	620	680	575	3	35	25	20	6.100

CVFCUD

Глухой фланец DIN

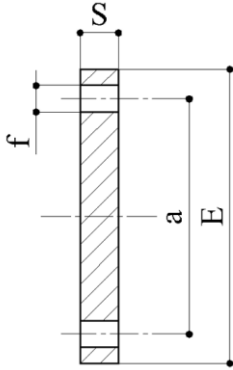

Артикул	D	DN	a	E	S	f	n°	Kg	PN
CVFCUD280PVC	250/280	250	350	399	30	22	12	4.600	8
CVFCUD315PVC	315	300	400	450	30	22	12	7.100	6
CVFCUD355PVC	355								
CVFCUD400PVC	400								
CVFCUD450PVC	450								
CVFCUD500PVC	500								

технические параметры по запросу

CVFLUC

Жёсткий фланец DIN

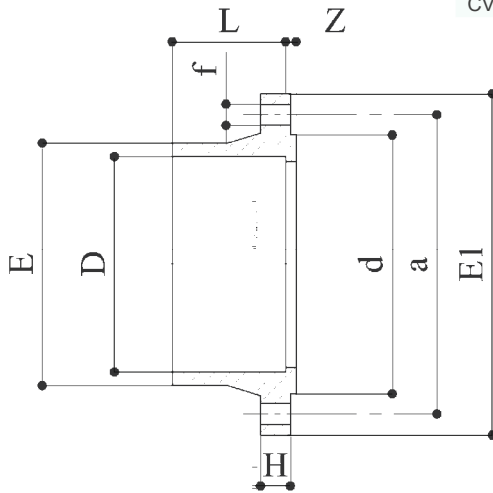

Артикул	D	DN	a	E	E1	d	L	Z	H	f	n°	Kg	PN
CVFLUC160PVC	160	150	240	187	287	214	86	5	30	22	8	2.300	10
CVFLUC225PVC	225	200	295	253	344	270	118	7	33	22	8	3.450	10

GUAREPDM

Прокладка EPDM для буртов и фланцев

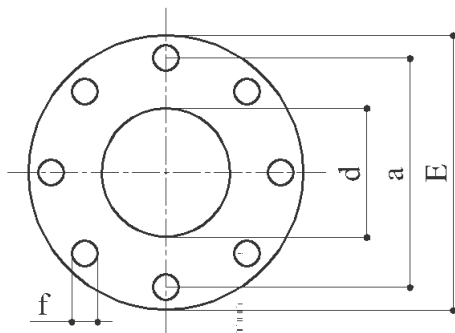

Артикул	D	DN	d	E	a	f	n°
GUAREPDM180PVC	180	175	308	167	270	22	8
GUAREPDM355PVC	355	350	500	337	460	22	16
GUAREPDM400PVC	400	400	555	384	515	25	16
GUAREPDM450PVC	450	450	610	433	565	25	20
GUAREPDM500/6PVC	500	500	642	482	600	22	20
GUAREPDM500PVC	500	500	665	482	620	25	20

CVB

Переходное кольцо Mx F

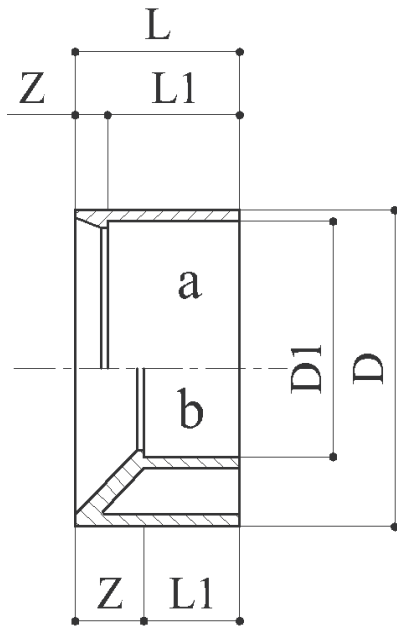

Артикул	D	D1	L	L1	Z	Kg	PN	Mod.
CVB180110PVC	180	110	95	61	34	1.140	10	10
CVB180125PVC	180	125	95	69	36	1.180	10	10
CVB180140PVC	180	140	95	77	18	1.180	10	10
CVB180160PVC	180	160	95	84	11	.695	10	10
CVB200110PVC	200	110	106	61	45	1.750	10	10
CVB200125PVC	200	125	106	69	37	1.850	10	10
CVB200140PVC	200	140	106	77	29	1.645	10	10
CVB200160PVC	200	160	106	86	30	1.370	10	10
CVB200180PVC	200	180	106	96	10	.895	10	10
CVB225090PVC	225	90	119	52	67	2.490	10	10
CVB225110PVC	225	110	119	64	57	2.300	10	10
CVB225125PVC	225	125	119	69	49	1.925	10	10
CVB225140PVC	225	140	119	77	41	2.360	10	10
CVB225160PVC	225	160	119	86	32	2.330	10	10
CVB225180PVC	225	180	119	96	22	2.250	10	10
CVB225200PVC	225	200	119	106	12	1.340	10	10
CVB250140PVC	250	140	132	77	55	3.350	10	10
CVB250160PVC	250	160	132	86	46	3.300	10	10
CVB250180PVC	250	180	132	96	36	3.300	10	10
CVB250200PVC	250	200	132	106	26	3.100	10	10
CVB250225PVC	250	225	132	120	12	1.700	10	10
CVB280160PVC	280	160	146	86	60	4.200	10	10
CVB280200PVC	280	200	146	106	40	4.100	10	10
CVB280225PVC	280	225	146	119	27	3.200	10	10
CVB280250PVC	280	250	146	131	15	2.400	10	10
CVB315160PVC	315	160	163	86	77	5.600	8	8
CVB315200PVC	315	200	163	106	57	5.000	8	8
CVB315225PVC	315	225	163	119	44	4.500	8	8
CVB315250PVC	315	250	163	131	32	5.000	8	8
CVB315280PVC	315	280	163	146	17	3.600	8	8
CVB355315PVC	355	315	184	163	21	5.500	5	5
CVB400280PVC	400	280	206	146	60	10.300	5	5
CVB400315PVC	400	315	206	163	42	10.200	5	5
CVB400355PVC	400	355	206	184	21	7.500	5	5



CVM

Муфта переходная (коническая) FxF

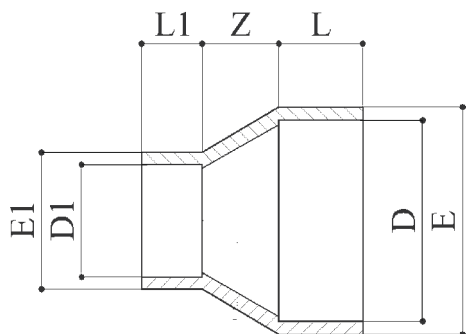

Артикул	D	D1	E	E1	L	L1	Z	Kg	PN
CVM025020PVC	25	20	34	28	18.5	16	6	.025	10
CVM032025PVC	32	25	42	34	22	18.5	6	.035	10
CVM040032PVC	40	32	51	42	26	22	6	.055	10
CVM050040PVC	50	40	63	50	31	26	24	.120	10
CVM063050PVC	63	50	75	62	37.5	31	24	.160	10
CVM075063PVC	75	63	90	77	43.5	37.5	32	.305	10
CVM090050PVC	90	50	110	62	51	31	25	.420	10
CVM090063PVC	90	63	110	77	51	37.5	36	.480	10
CVM090075PVC	90	75	110	92	51	43.5	36	.535	10
CVM110063PVC	110	63	131	77	61	37.5	40	.600	10
CVM110075PVC	110	75	131	97	61	43.5	27	.595	10
CVM110090PVC	110	90	131	107	61	51	22	.645	10
CVM125110PVC	125	110	155	138	68.5	61	15	1.200	10
CVM140110PVC	140	110	170	138	76	61	26	1.500	10
CVM140110PVC	140	125	170	155	76	68.5	18	1.610	10
CVM160110PVC	160	110	190	138	86	61	44	1.900	10
CVM160125PVC	160	125	190	155	86	68.5	31	2.080	10
CVM160140PVC	160	140	190	170	86	76	25	2.000	10
CVM180110PVC	180	110	214	138	96	61	61	2.500	10
CVM180125PVC	180	125	214	155	96	68.5	48	2.700	10
CVM180140PVC	180	140	214	170	96	76	35	2.700	10
CVM180160PVC	180	160	214	190	96	86	17	2.800	10
CVM200110PVC	200	110	234	138	103	61	78	3.100	10
CVM200125PVC	200	125	234	155	103	68.5	65	3.100	10
CVM200140PVC	200	140	234	170	103	76	52	3.200	10
CVM200160PVC	200	160	234	190	103	86	35	3.200	10
CVM200180PVC	200	180	234	214	103	96	17	3.300	10
CVM225110PVC	225	110	258	138	104	61	100	4.000	10
CVM225125PVC	225	125	258	155	104	68.5	88	4.000	10
CVM225140PVC	225	140	258	170	104	76	74	3.800	10
CVM225160PVC	225	160	258	190	104	86	57	4.000	10
CVM225180PVC	225	180	258	214	104	96	40	3.500	10
CVM225200PVC	225	200	258	234	104	106	22	3.500	10
CVM250110PVC	250	110	283	138	105	61	122	4.500	10
CVM250125PVC	250	125	283	154	105	68.5	108	4.700	10
CVM250140PVC	250	140	283	170	105	76	96	4.600	10
CVM250160PVC	250	160	283	190	105	86	78	4.700	10
CVM250180PVC	250	180	283	214	105	96	62	4.600	10
CVM250200PVC	250	200	283	234	105	106	44	4.500	10
CVM250225PVC	250	225	283	258	105	107	22	4.900	10
CVM280110PVC	280	110	320	138	102	61	150	5.400	10
CVM280125PVC	280	125	320	154	102	68.5	136	5.400	10
CVM280140PVC	280	140	320	170	102	76	123	5.400	10
CVM280160PVC	280	160	320	190	102	86	105	5.700	10
CVM280180PVC	280	180	320	214	102	96	87	5.700	10
CVM280200PVC	280	200	320	234	102	106	70	5.800	10
CVM280225PVC	280	225	320	258	102	107	47	5.500	10
CVM280250PVC	280	250	320	283	102	105	26	5.400	10
CVM315160PVC	315	160	355	190	105	86	135	6.400	8
CVM315180PVC	315	180	355	214	105	96	117	6.600	8
CVM315200PVC	315	200	355	234	105	106	100	6.800	8
CVM315225PVC	315	225	355	258	105	107	79	7.200	8
CVM315250PVC	315	250	355	283	105	105	57	6.800	8
CVM315280PVC	315	280	355	317	105	101	31	7.100	8
CVM355315PVC	355	315	394	355	104	105	35	7.500	5
CVM400160PVC	400	160	435	190	104	86	219	10.550	5
CVM400225PVC	400	225	435	258	104	107	162	11.300	5
CVM400280PVC	400	280	435	317	104	110	100	9.800	5
CVM400315PVC	400	315	435	355	104	105	75	9.500	5
CVM400355PVC	400	355	435	394	104	110	40	9.000	5
CVM500400PVC	500	400	540	436	159	139	90	16.100	4



CVCALO

Заглушка

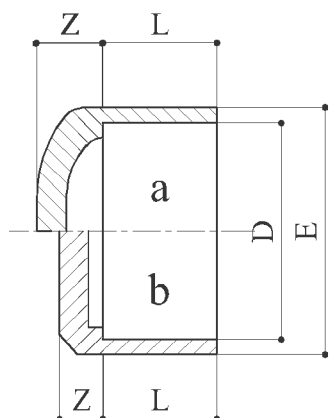

Артикул	D	E	L	Z	Kg	Mod.	PN
CVCALO280PVC	280					технические параметры по запросу	
CVCALO315PVC	315	352	165	102	8.650	a	8
CVCALO355PVC	355					технические параметры по запросу	
CVCALO400PVC	400	434	206	126	13.300	a	5

Дополнительные комплектующие ПВХ

КОЛЛЕКТОРЫ ПВХ

ЭЛЕКТРОПРИВОДЫ

ПНЕВМОПРИВОДЫ

КОМПЕНСАТОРЫ

ОБРАТНЫЕ КЛАПАНЫ ПРУЖИННЫЕ С СЕТКОЙ

СМОТРОВЫЕ СТЁКЛА

ПЕРЕХОДЫ НА ЁМКОСТЬ

МЕМБРАННЫЕ ВЕНТИЛИ

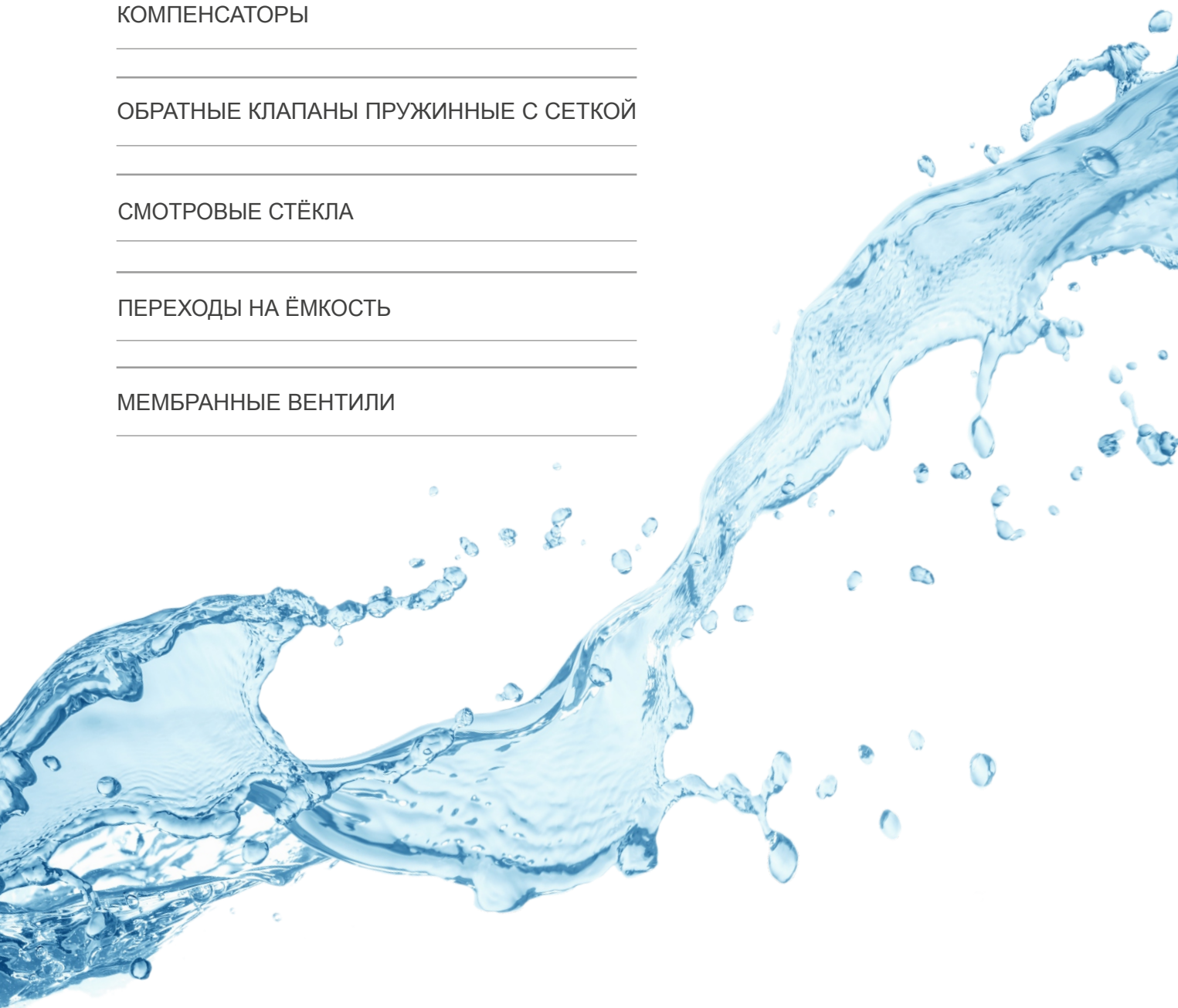

Дополнительные комплектующие ПВХ



ООО "ПВХ ФИТИНГ"
+7 (495) 182-28-78

Общие характеристики

Характеристики

Модульные коллекторы Comer позволяют удовлетворить широкий спектр требований промышленных предприятий. Наиболее распространенные виды использования - при строительстве бассейнов и в области орошения.

В случае бассейнов соединение двух коллекторов является идеальным, поскольку один используется для всасывания (в соединении со скимером), а другой для подачи к выпускным решеткам. Изделие изготовлено из ПВХ-УН и в следующих размерах:

- ММ. 90
- Верхний выход выпускается под склейку – в размерах d 50x40 или d 63x50, а также под резьбовое соединение в размерах d 2" и 2" 1/2
- Нижние выходы выпускаются в размере d 50x40

- ММ. 110
- Верхний выход выпускается под склейку – в размере d 63x50, а также под резьбовое соединение в размерах d 2" 1/2 и 3"
- Нижние выходы выпускаются в размере d 63x50

- ММ. 63
- Размер 63 мм доступен только с двойными выходами (выходов может быть 2, 4, 6 и т.д., все выходы в размере d 32x25), верхний выход может быть под склейку в размере d 32x25 или под резьбовое соединение в размере d 1"1/2.

На нижних выходах могут быть применены различные виды клапанов и патрубков. Продукт также может сочетаться с прокладками и монтажными кронштейнами для настенного монтажа

Коллекторы в сборке

По запросу технический отдел COMER может выполнять коллекторы по индивидуальному заказу и в сборке согласно требованиям заказчика. Наиболее распространенные типы — на 3, 4 и 5 выходов, но модульность компонентов позволяет любое увеличение с широким спектром возможностей, от ПВХ до ПЭ. Для получения дополнительной информации обращайтесь в наш отдел продаж.

Коллекторы ПВХ

CMST-11

Концевой элемент с одинарным верхним и нижним выходом — втулочное окончание

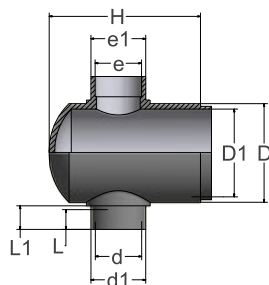

Артикул	D	D1	d	d1	L	L1	H	e	e1	PN	Gr.
CMST09011	90	73	40	50	27	32	138	40	50	10	489
CMST11011	110	92	50	63	30	37	152	50	63	10	763

CMST-01

Концевой элемент с одинарным выходом — втулочное окончание

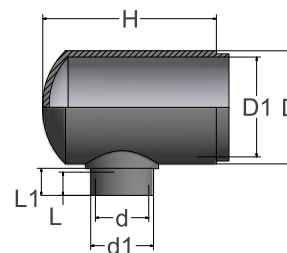

Артикул	D	D1	d	d1	L	L1	H	PN	Gr.
CMST09001	90	73	40	50	27	32	138	10	458
CMST11001	110	92	50	63	30	37	152	10	712

CMST-00

Концевой элемент с одинарным нижним выходом — муфтовое окончание

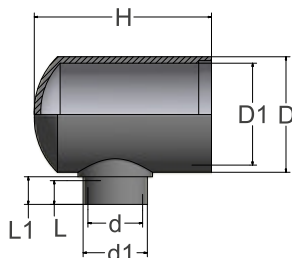

Артикул	D	D1	d	d1	L	L1	H	PN	Gr.
CMST09000	90	73	40	50	27	32	138	10	416
CMST11000	110	92	50	63	30	37	152	10	665

CMDT-00

Концевой элемент с двойным нижним выходом — муфтовое окончание

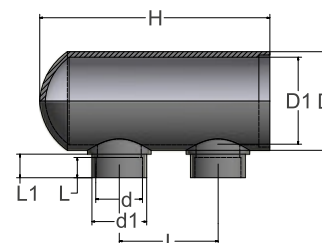

Артикул	D	D1	d	d1	L	L1	H	I	PN	Gr.
CMDT06300D	63	50	25	32	19	21	190	94	10	365
CMDT09000	90	73	40	50	27	32	272	135	10	838
CMDT11000	110	92	50	63	30	37	283	135	10	1.224

CMDT-11

Концевой элемент с двойным нижним выходом и одинарным верхним — втулочное окончание

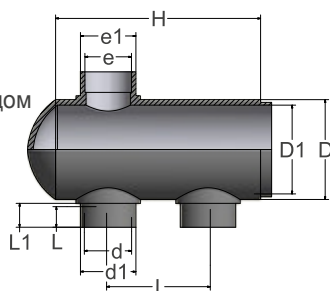

Артикул	D	D1	d	d1	L	L1	H	I	e	e1	PN	Gr.
CMDT06311D	63	50	25	32	19	21	190	94	25	32	10	403
CMDT09011F	90	73	40	50	27	32	272	135	40	50	10	897
CMDT09011G	90	73	40	50	27	32	272	135	50	63	10	935
CMDT11011	110	92	50	63	30	37	283	135	50	63	10	1.322

CMDT-01

Концевой элемент с двойным нижним выходом — втулочное окончание

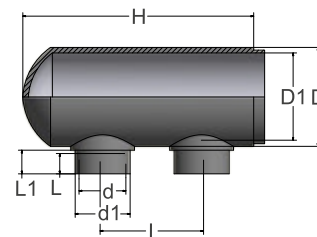

Артикул	D	D1	d	d1	L	L1	H	I	PN	Gr.
CMDT06301D	63	50	25	32	19	21	175	94	10	373
CMDT09001	90	73	40	50	27	32	272	135	10	822
CMDT11001	110	92	50	63	30	37	244	135	10	1.150

CMDF-00

Концевой элемент с двойным нижним выходом — с наружной резьбой и муфтовым окончанием

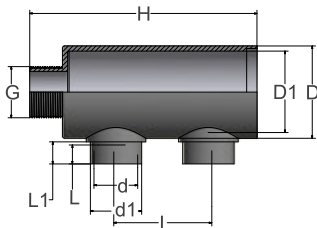

Артикул	D	D1	d	d1	L	L1	H	I	G	PN	Gr.
CMDF06300DF	63	50	25	32	19	21	203	94	1"1/2	10	387
CMDF09000G	90	73	40	50	27	32	284	135	2"	10	825
CMDF09000H	90	73	40	50	27	32	285	135	2"1/2	10	819
CMDF11000H	110	92	50	63	30	37	296	135	2"1/2	10	1.193
CMDF11000I	110	92	50	63	30	37	297	135	3"	10	1.204

CMDC-02

Центральный элемент с двойным нижним выходом – втулочное и муфтовое окончания

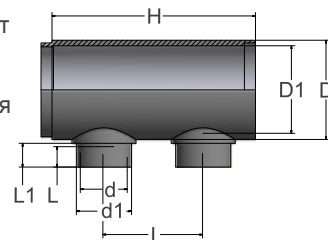

Артикул	D	D1	d	d1	L	L1	H	I	PN	Gr.
CMDC06302D	63	50	25	32	19	21	175	94	10	373
CMDC09002	90	73	40	50	27	32	272	135	10	822
CMDC11002	110	92	50	63	30	37	244	135	10	1.150

CMCA

Крышка коллектора

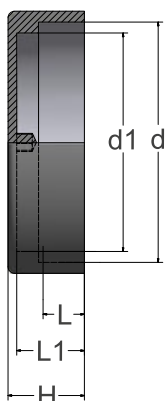

Артикул	d	d1	H	L	L1	PN	Gr.
CMCA090	90	83	103	20	30	10	36
CMCA110	110	89	120	20	30	10	36

Электроприводы Genebre

Запорная арматура Comeg комплектуется электрическими приводами марки GENE BRE.

Общие характеристики кранов

Общие характеристики указанных ниже кранов можно найти в этом каталоге на странице:

- * Страница 22: шаровые краны (BVI)
- * Страница 37: дисковый затвор (BUT)

Характеристики электропривода

Маркировка: GENE BRE 5803.

Наименование изделия: четвертьоборотный электрический привод 5803.

Предприятие-изготовитель: Genebre S.A., Испания.

Применение: четвертьоборотные электроприводы 5803 предназначены для автоматизации процесса управления промышленной арматурой при значении крутящего момента от 20 Nm до 300 Nm.

Спецификация: корпус выполнен из пластика Полиамид А6.

Стандартная комплектация:

- двигатель на напряжение 220В/24В переменного/постоянного тока;
- концевые выключатели;

- электронный ограничитель крутящего момента;
- оптический индикатор положения.
- Управление открытием и закрытием всех типов клапанов.
- Устойчив к коррозии.

Угол поворота электропривода 90° ± 5° (опция 180° - 270°).
Присоединение по стандарту ISO 5211.

Переключение на ручное регулирование.
Принцип работы: мотор вращается при совмещенном ручном управлении с осью и клапаном. Для перехода клапана на ручное управление, необходимо произвести переключение режима.

Опции:

- аварийный блок питания батареи
- цифровая система позиционирования 4-20 mA или 0-10V

Технические характеристики

Описание	GE-0	GE-05	GE-1	Модели		
				GE-15	GE-2	GE-2+
Время срабатывания без нагрузки 90°, сек	11	10	14	30	34	58
Крутящий момент, Nm	20	35	55	85	140	300
Рабочий цикл, %	75					
Класс защиты	Ip65					
Рабочая температура	-20 +70					
Концевые выключатели	4 SPDT micro					
Нагреватель, W	4					
Тип соединения (разъемы)	DIN 43650 ISO 4400 & C192					
Вес, кг	1.8	1.9	2.4	3	5.2	5.2
ISO-фланец	F03/04/05	F03/04/05	F05/07	F05/07	F07/10	F07/10
«Квадрат» присоединения, мм	14	14	17	17	22	22
Напряжение	24 VDC / 220 VAC					
Мощность при максимально крутящем моменте, 24VDC, mA / W	1000/24	130/32.4	1400/33.6	1200/28.8	3000/72.0	3000/72.0
Мощность при максимально крутящем моменте, 220 VAC, mA / W	90/19.8	120/26.4	110/24.2	90/19.8	230/ 50.6	230/ 50.6

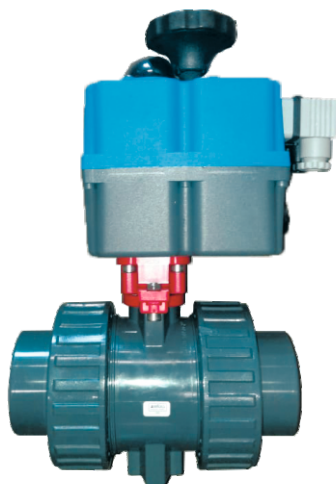

GE - 0 (Type J3)

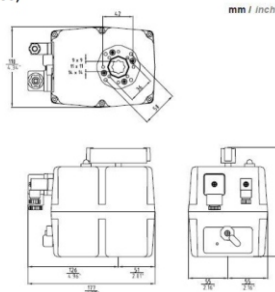

GE - 05 (Type J3)

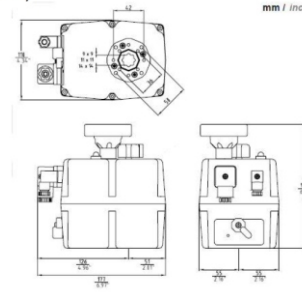

GE - 1 / GE - 15 (Type J3)

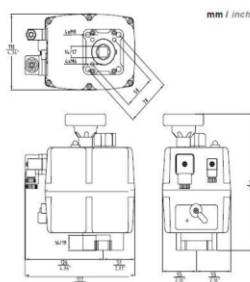

GE - 2 / GE - 2+ (Type J2)

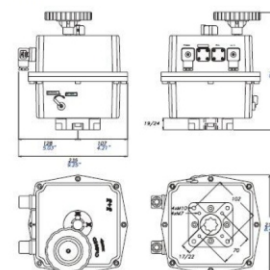

Руководство по монтажу, эксплуатации и техническому обслуживанию

Техника безопасности

ВНИМАНИЕ! Некоторые части привода находятся под напряжением и электрическим током. Все работы по подключению оборудования должны осуществляться только квалифицированными специалистами в соответствии с правилами техники безопасности. Неосторожное использование может привести к серьезному повреждению обслуживающего персонала и оборудования.

Ни в коем случае нельзя изменять и модифицировать части привода. Такие модификации или изменения автоматически аннулируют изменение целевого использования привода.

Предварительная проверка

Перед монтажом и вводом в эксплуатацию убедитесь, что данные заводского паспорта изделия соответствуют необходимым характеристикам (серийный номер, крутящий момент, напряжение питания, количество оборотов, степень защиты и т.д.).

Крутящий момент привода на выходе должен соответствовать соответствующим требованиям арматуры, а его рабочий цикл – сфере применения.

Если есть какие-либо отклонения или несоответствия по приводу свяжитесь с нашими представителями. После установки привода, производитель не несет ответственности за эти несоответствия.

Монтаж привода

Запрещено перемещать привод, держа его за рукоятку, а также с помощью веревок и подъемных устройств. Привод может быть установлен в любом положении. Приводы имеют выходной вал с квадратным сечением. Приводы оснащены гнездом выходной мощности типа ISO5211. Для установки привода предусмотрены крепежные болты. Привод должен быть надежно

установлен на оборудовании с помощью фланца или кронштейна с необходимой жесткостью. Выходной вал привода должен быть совмещен с осью оборудования (со вторичным валом), чтобы избежать перенапряжения. Используйте винты с пружинными шайбами-гроверами.

Электросхема

Соблюдайте инструкции по технике безопасности. Обратите внимание на максимально допустимые значения тока и напряжения электрического привода. Открытие стандартно осуществляется против часовой стрелки. Убедитесь, что напряжение питания соответствует значению, указанному на табличке характеристик привода.

Перед сборкой важно убедиться, что разъем на кабеле соответствует разъему в базе коннектора. В противном случае нарушится герметичность.

Убедитесь, что все квадратные резиновые уплотнения на месте. В противном случае, при попадании внутрь влаги, оборудование будет работать некорректно, за что компания ответственности не несет.

После размещения разъемов в соответствующих местах на базе закрепите их винтами. Не затягивайте чрезмерно винты.

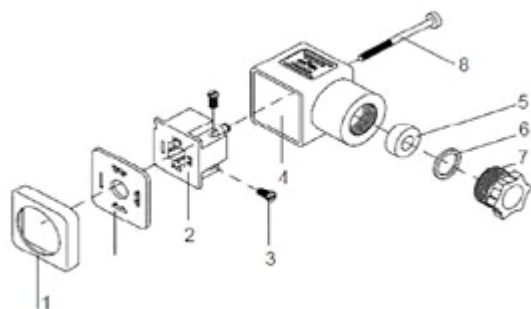

- 1 Прокладка
- 2 Клеммная колодка
- 3 Винты креплений кабеля
- 4 Корпус
- 5 Наконечник
- 6 Шайба
- 7 Гайка
- 8 Винт

Следуйте следующей схеме при подключении привода:

H 85 – 240 VAC / VDC 50/60 Hz (3WIRES)
L 12 – 24 VAC / VDC (3WIRES)

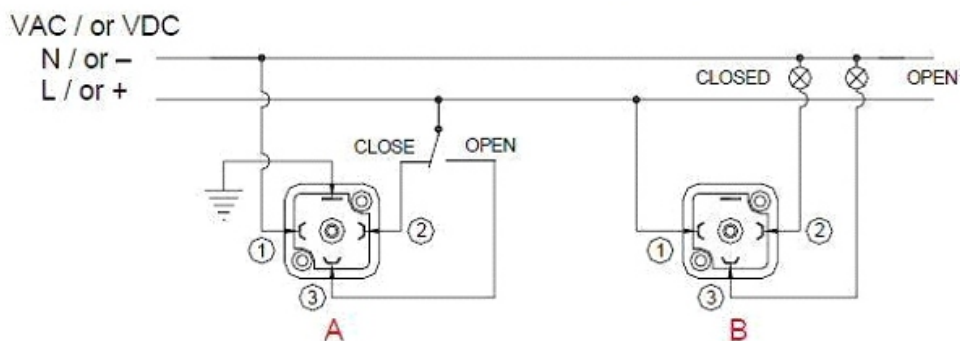

Коннектор А (Серый цвет) - Блок питания

A: VAC 3-проводные

PIN 1 = нейтраль + PIN 2 = фаза = Закрыто

PIN 1 = нейтраль + PIN 3 = фаза = Открыто

A: VDC 3-проводные

PIN 1 = (-) отрицательный + PIN 2 = (+) положительный = Закрыто

PIN 1 = (-) отрицательный + PIN 3 = (+) положительный = Открыто

Коннектор В (Черный цвет) = Вспомогательные контакты

B: PIN 1 / PIN 2 = Закрыто PIN 1 / PIN 3 = Открыто

H 85 – 240 VDC (2WIRES)
L 12 – 24VDC (2WIRES)

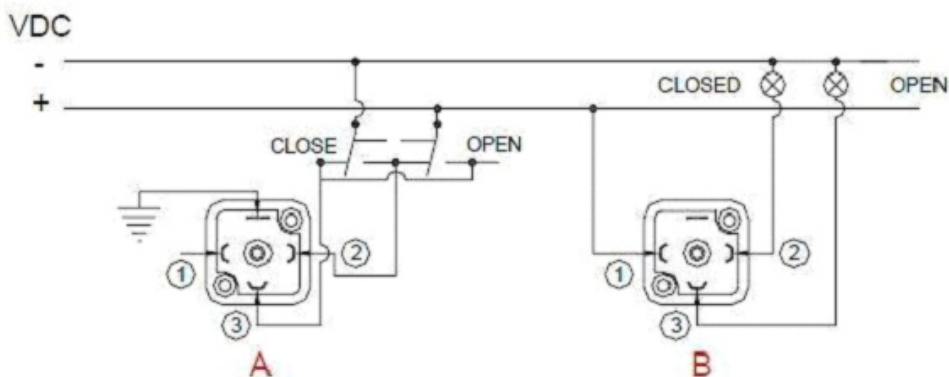

Коннектор А (Серый цвет) = Блок питания

A: VDC 2-ухпроводной

PIN 2 = (+) положительный + PIN 3 = (-) отрицательный = Закрыто

PIN 2 = (-) отрицательный + PIN 3 = (+) положительный = Открыто

Коннектор В (Черный цвет) = Контакты без напряжения

B: PIN 1 / PIN 2 = Закрыто PIN 1 / PIN 3 = Открыто

Ввод в эксплуатацию

Ввод в эксплуатацию должны осуществлять только квалифицированные инженеры-электрики. Перед снятием крышки убедитесь, что привод не подключен к электросети.

Настоятельно рекомендуется, чтобы привод имел отдельную систему предохранителей для защиты от других электрических приборов.

Визуальный индикатор положения



Рис. 1

Желтая полоса указывает на положение привода и направление вращения (рис. 1).

Когда желтый указатель находится на положении] [это означает, что привод открыт, если же он указывает на] [это означает, что привод закрыт.

Если вращать по часовой стрелке визуальный индикатор, то привод закрывается.

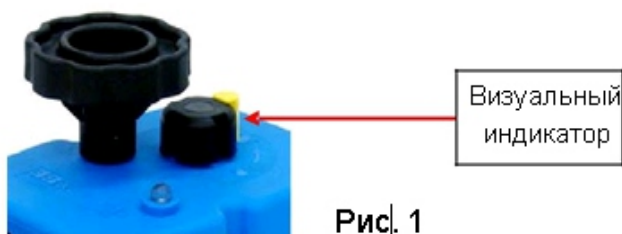
Если же вращать индикатор в противоположном направлении, то привод открывается.

Аварийное ручное управление

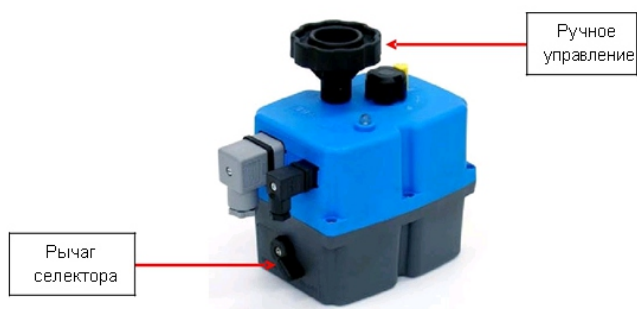

Электрические приводы оснащены ручкой (маховиком), которые позволяют вручную открывать/закрывать оборудование. Приводы могут работать как в автоматическом, так и в ручном режиме.

“AUTO” автоматический режим работы.

“MAN” ручное управление.

ВНИМАНИЕ! Не ослабляйте винт безопасности рычага так как это может привести к серьезным повреждениям системы. На подобные ситуации гарантия также не распространяется.

При выборе ручного режима управления подача электрического тока завершается в течение нескольких секунд. Вторичный вал привода отключается. Необходимое положение устанавливается с помощью ручного дублера. Есть два способа, чтобы запустить двигатель в режиме «MAN»:

1) Переведите привод в 1 из крайних положений с помощью ручного дублера. После этого переведите устройство из ручного режима в автоматический. Теперь оно готово к работе.

2) Переведите устройство из ручного режима в автоматический. На несколько секунд отключите питание, чтобы перезагрузить систему. После включения устройство снова будет готово работать в автоматическом режиме.

Внешние светодиодные индикаторы положения

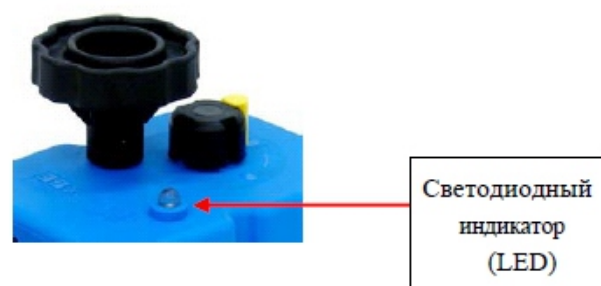

В зависимости от типа сигнала (непрерывный или мигающий с определенной последовательностью) дают подробную информацию о рабочем состоянии привода:

- время 200 мс. для каждой конфигурации;
 - конфигурация: 1 светодиод ВКЛ - 0 светодиод ВЫКЛ;
- Каждая конфигурация представляет собой повторяющуюся последовательность из 4 столбцов четырех цифр:

Мигающий светодиод (LED)

Состояние	Время	Конфигурация
Привод без питания	100%	0000 0000 0000 0000
Привод с питанием	100%	1111 1111 1111 1111
Ограниченный крутящий момент	200 мс	1010 1010 1010 1010
Ручное управление	200 мс	1110 1111 1111 1110

Устранение неисправностей

Следующие инструкции описывают наиболее распространенные нарушения, которые могут возникнуть при вводе в эксплуатацию.

1) Привод не реагирует (не запускается): проверьте подключение привода к электросети; убедитесь, что напряжение соответствует значению, указанному в паспортной табличке; проверьте правильность всех соединений привода.

2) Включаются концевые выкл.-двигатель не останавливается: убедитесь, что крутящий момент, необходимый для работы оборудования соответствует крутящему моменту привода; убедитесь, что пусковой момент соответствует номинальному моменту привода, иначе будет активизирована термическая защита двигателя; убедитесь, что монтаж привод - арматура выполнен правильно.

Техническое обслуживание.

Хотя эти приводы не требуют технического обслуживания, рекомендуется регулярно проверять их:

- проверьте правильность монтажа;
- проверьте электрические соединения и целостность изоляции;
- убедитесь, что все винты присутствуют и надежно закреплены. Убедитесь, что ручное управление находится в хорошем состоянии, деформации отсутствуют.

Смазка. Электроприводы GENE BRE представляют собой полностью закрытое самосмазывающееся устройство.

Очистка. Используйте только нейтральные моющие средства для очистки корпуса.

Транспортировка и хранение

Электроприводы Genebre, S.A. поставляются в прочной упаковке. При транспортировке важно избегать ударов и других воздействий на приводы.

Приводы должны храниться в чистом, сухом и хорошо проветриваемом месте. Кабелепровода необходимо заклеить тефлоновой лентой (скотчем).

Приводы нельзя хранить на полу. Обеспечьте защиту от пыли. Genebre, S.A. рекомендует проверять приводы на возможные повреждения, полученные во время транспортировки и хранения.

Пневмоприводы Genebre

Запорная арматура Comeg комплектуется пневматическими приводами марки GENE BRE.

Общие характеристики кранов

Общие характеристики указанных ниже кранов можно найти в этом каталоге на странице:

* Страница 22: шаровые краны (BVI)

* Страница 37: дисковый затвор (BUT)

Характеристики пневмопривода

Маркировка: GENE BRE 5800.

Наименование изделия: четвертьоборотный пневматический привод 5800.

Предприятие-изготовитель: Genebre S.A., Испания.

Применение: четвертьоборотные пневмоприводы 5800 предназначены для автоматизации процесса управления промышленной арматурой при максимальном значении крутящего момента 4678,6 Нм.

Спецификация: Пневмоприводы предлагаются в двух различных конфигурациях: двойного действия и с пружинным возвратом. Каждый привод может быть легко преобразован из двойного действия в пневмопривод с возвратной пружиной путем установки или удаления пружинного картриджа.

Свойства:

1) Рабочая температура. Стандарт: от -20°C до +80°C.

Низкая температура: от -35° С до +80° С.

Высокая температура: от -15° С до +150° С.

2) Регулировка. Есть диапазон регулировки $\pm 5^\circ$ для вращения на угол 90° .

3) Эксплуатационные материалы. Чистый или масляный воздух, неагрессивный инертный газ, легкое смазочное масло для гидравлических систем.

4) Подача воздуха: от 2 бар до 8 бар. Рекомендуется установка предохранительного клапана.

5) Пневмоприводы соответствуют стандартам ISO 5211, DIN 3337.

6) Индикатор положения открыто / закрыто.

7) Все внутренние и внешние поверхности анодированы для коррозионной стойкости.

8) Смазка. Заводская смазка для работы в нормальных условиях Exxon CAZAR K2 или эквивалент.

9) Применение: подходит для внутреннего и / или наружного применения.

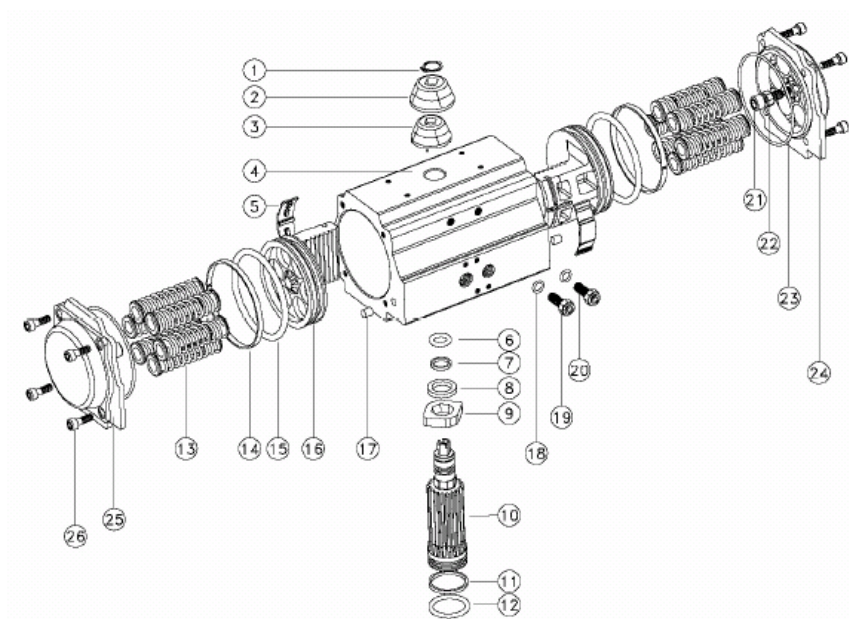
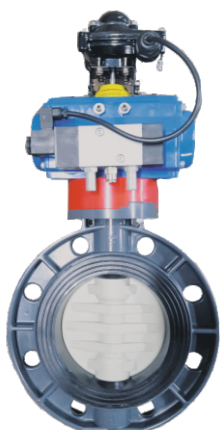

Технические характеристики

Наименование	Кол-во	Материал
1. Пружинный зажим	1	Нерж. сталь AISI 304
2. Корпус индикатора	1	Пластик
3. Индикатор	1	Пластик
4. Корпус	1	Алюминий Al 6005-T5
5. Направляющая поршня	2	Инженерный пластик
6. Уплотнит. кольцо (сверху шестерни)	1	NBR
7. Шайба (сверху шестерни)	1	Инженерный пластик
8. Подшипник (сверху шестерни)	1	Инженерный пластик
9. Кулачок	1	Сталь
10. Шестерня	1	Сталь
11. Подшипник (снизу шестерни)	1	Инженерный пластик
12. Уплотнит. кольцо (снизу шестерни)	1	NBR
13. Пружина	0-12	Нерж. сталь AISI 301
14. Кольцо (поршень)	2	Инженерный пластик
15. Уплотнит. кольцо (поршень)	2	NBR
16. Поршень	2	Алюминий A380.1
17. Отверстие для герметики	2	NBR
18. Уплотнительное кольцо	2	NBR
19. Гайка регулировки	2	Нерж. сталь AISI 304
20. Винт регулировки	2	Нерж. сталь AISI 304
21. Упорный винт	2	Нерж. сталь AISI 304
22. Гайка (упорный винт)	2	Нерж. сталь AISI 304
23. Уплотнит. кольцо	2	NBR
24. Правая заглушка	2	Алюминий A380.1
25. Левая заглушка	2	Алюминий A380.1
26. Винт	8	Нерж. сталь AISI 304

Габаритные размеры



Таблица размеров

Модель	A	B	C	D	E	F	N	Z	Ø	Подача воздуха
GNP 14	28.5	36.5	60	-	90	52	14	122	55	NAMUR G1/4"
GNP 24	30	41.5	65.5	72	102	65	14	147	55	
GNP 44	36	47	81	87.5	117.5	72	18	168	55	
GNP 60	42	53	94	99.5	129.5	81	18	184	55	
GNP 94	46	57	98.5	108.7	138.7	92	21	204	55	
GNP 135	50	58.5	111	116.8	146.8	98	21	262	55	
GNP 198	57.5	64	122.5	133	163	109.5	26	268	55	
GNP 300	67.5	74.5	145.5	155	185	127.5	26	296	80	
GNP 513	75	77	160.7	171.5	201.5	137.5	31	390	80	
GNP 800	87	87	184	197	227	158	31	454	80	
GNP 1280	103	103	216	230	270	189	40	525	80	
GNP 1600	113	113	235.5	255	295	210	40	532	91	
GNP 2300	130	130	264	288	328	245	50	610	91	
GNP 2500	147	147	299	326	366	273	50	722	91	

Расход воздуха

Модель	Расход воздуха на открытие	Расход воздуха на закрытие	Пневмоприводы двойного действия		Пневмоприводы с возвратной пружиной	
			Модель	5800	Модель	5800
GNP 14	0.08	0.11	GNP 14	5800 120/122		
GNP 24	0.12	0.16	GNP 24	5800 123/125	GNP 24	5800 124/126
GNP 44	0.21	0.23	GNP 44	5800 128/130	GNP 44	5800 132/134/136
GNP 60	0.30	0.34	GNP 60	5800 138	GNP 60	5800 140
GNP 94	0.43	0.47	GNP 94	5800 142	GNP 94	5800 144
GNP 135	0.64	0.73	GNP 135	5800 146	GNP 135	5800 148
GNP 198	0.95	0.88	GNP 198	5800 150	GNP 198	5800 152/154/156
GNP 300	1.60	1.40	GNP 300	5800 158	GNP 300	5800 160
GNP 513	2.5	2.2	GNP 513	5800 162	GNP 513	5800 164
GNP 800	3.7	3.2	GNP 800	5800 176	GNP 800	5800 168
GNP 1280	5.9	5.4	GNP 1280	5800 170	GNP 1280	5800 172
GNP 1600	7.5	7.5	GNP 1600	5800 174		
GNP 2300	11.0	9.0	GNP 2300	5800 176	GNP 2300	
GNP 2500	17.0	14.0				5800 180

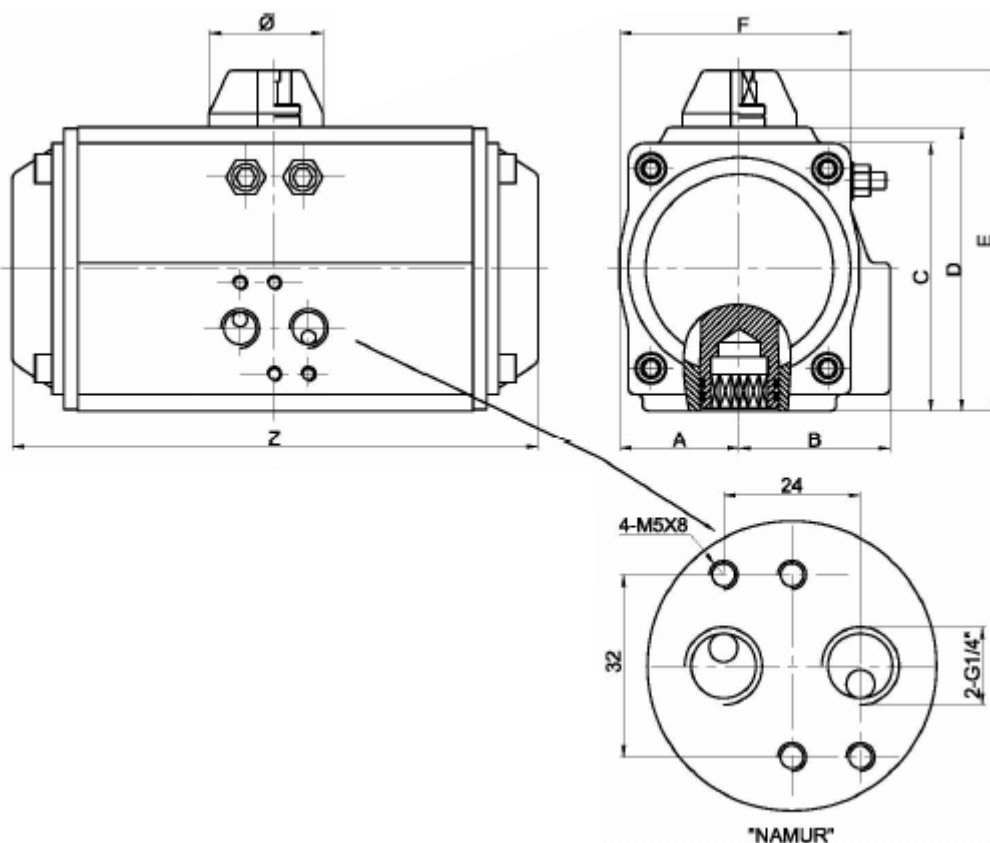
Руководство по монтажу, эксплуатации и техническому обслуживанию

Пневмоприводы 5800 могут быть установлены на различную четвертьоборотную арматуру согласно инструкции, содержащейся в этой главе. Фланцы должны соответствовать ISO 5211.

Процедура установки

1. Проверьте соединение шестерни привода - штока арматуры.
2. Убедитесь в том, что арматура и привод находятся в закрытом положении, прежде чем приступить к установке.
3. Установите монтажный кронштейн на арматуру и затяните все крепления. Не затягивайте болты до конца, пока весь узел не будет правильно отцентрирован и установлен.
4. а) Монтаж с кронштейнами: выровняйте арматуру и привод в целях устранения сил на систему. Затяните все крепления сборки;
б) Прямой монтаж: расположите привод на арматуре, соблюдая осторожность во время вставки штока арматуры в шестерню привода. Вставьте винты с нижней стороны фланца и вручную затяните их и выровняйте с целью устранения сил на систему. Затяните все винты крепежа.
5. Приведите в действие устройство несколько раз, чтобы убедиться, что оно работает правильно. Если устройство не работает должным образом, разберите устройство и повторите шаги 1 - 4.
6. После завершения монтажных работ, необходимо установить ход привода посредством ограничителей хода, чтобы гарантировать, что арматура работает правильно. Пневмоприводы имеют диапазон регулирования $\pm 5^\circ$.

Эксплуатация

При работе привода с кислородом привод должен быть идеально чистым и смазан специальной смазкой. При эксплуатации привода при температуре выше или ниже заявленной в паспорте может привести к повреждению внутренних и внешних компонентов и, следовательно, может оказаться потенциально опасным для эксплуатационного и обслуживающего персонала.

Эксплуатация привода при давлениях, выходящих за пределы назначенного ограничения, может привести к неисправности либо ко взрыву привода и, следовательно, может оказаться потенциально опасным для эксплуатационного и обслуживающего персонала. Примечание: не снимайте крышки привода, когда давление подается на привод.

1. Процедура разборки для замены уплотнительных колец, подшипников, колец поршня и упорного блока.

ВНИМАНИЕ. ПЕРЕД ВЫПОЛНЕНИЕМ каких-либо работ по техобслуживанию убедитесь, что привод не находится под давлением и не содержит других принадлежностей.

ДЛЯ ВАШЕЙ БЕЗОПАСНОСТИ, прежде чем разбирать пневмопривод с пружинным возвратом необходимо убедиться, что пружины привода расширены и не сжаты.

- 1) Отключите электричество и подачу воздуха от привода.
- 2) Снимите привод с монтажного кронштейна в чистом помещении.
- 3) После удаления болтов крышек, снимите боковые крышки.
- 4) Снимите уплотнительные кольца с торцевых крышек и проверьте их износ и наличие смазки.
- 5) Снимите регулировочный винт, гайку и уплотнительное кольцо, расположенных в боковой части корпуса.

6) С помощью гаечного ключа на верхней части шестерни, поверните шестерню против часовой стрелки до поршней.

7) Осторожно, чтобы не повредить поршни, снимите их вручную или с помощью плоскогубцев.

8) Снимите уплотнительные кольца, кольцо и направляющую поршня.

9) Снимите пружинный зажим и индикатор. Плотно нажмите на верхнюю часть шестерни при помощи деревянного упора для предотвращения повреждения.

10) Снимите кулачок и подшипник из корпуса.

11) Снимите шестерни.

12) Снимите уплотнительные кольца и подшипники с шестерни.

13) Осмотрите и замените изнашиваемые части в случае необходимости.

2. Низкая / высокая температура, установка уплотнительных колец.

- 1) Проведите демонтаж привода, как описано в пункте 1.
- 2) С помощью отвертки удалите следующие составляющие привода: поршень, заглушка; уплотнительное кольцо; уплотнительное кольцо.
- 3) Используйте спирт или другой мягкий растворитель, удалите смазку со всех частей привода и тщательно очистите все поверхности перед вставкой нового набора уплотнительных колец.
- 4) Разделите уплотнительные кольца для обозначения их положения установки.
- 5) Установите уплотнительные кольца. Для облегчения этой

операции уплотнительные кольца могут быть слегка растянуты и смазаны. При установке крышки хорошо установите уплотнительное кольцо, иначе оно может быть зажато во время установки заглушки.

6) Нанесите смазку на следующие внутренние части привода: внутреннее отверстие привода, поршневые поверхности (уплотнение, направляющее кольцо), стойка поршня, зубчатая шестерня, изнашиваемые поверхности шестерни и уплотнительные кольца.

7) Соберите привод, как описано в пункте 3.

3. Процедура сборки.



Рис. 1



Рис. 2

- 1) Вставьте уплотнительные кольца и подшипники на шестерню.
- 2) Установите шестерню в корпус (нижнее отверстие).
- 3) Вставить кулачок и подшипник на шестерню, надавить, пока шестерня не будет полностью вставлена в корпус (верхнее отверстие).
- 4) Промежуточные испытания: с помощью гаечного ключа поверните шестерню в её верхней части. Убедитесь, что она свободно вращается.
- 5) Вставьте уплотнительные кольца, кольцо поршня и направляющую поршня на левый и правый поршень.
- 6) Установка привода:
 - a. Установите привод на ровной поверхности, разместив верхнюю часть привода на правой стороне;
 - b. Необходимо вручную применить давление на поршень, так как это поможет сжать противоположный поршень;
 - c. Продолжайте оказывать давление с помощью ключа на соответствующей мельнице в верхней части шестерни и поворачивать шестерню против часовой стрелки. На этом этапе должен прозвучать щелчок в связи с блокировкой между поршнем и стойкой зуба шестерни.

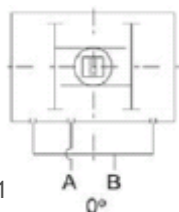
Убедитесь в том, чтобы создать отдельный звук на одну шестерню.

d. После каждого отдельного звука, вращайте шестерню по часовой стрелке; убедитесь, что мельница шестерни Namiq составляет около 10° перпендикулярно к оси корпуса. Если проблематично, повторите шаг c;

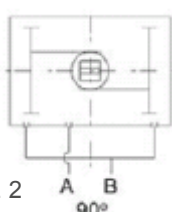
e. Дважды проверьте правильность сборки привода, подтверждая, что открытые позиции поршня имеют равное расстояние от границы цилиндра.

7) Монтаж заглушек.

a. Вставьте уплотнительные кольца заглушек в специальные пазы по форме канавок, прижимая их пальцем, чтобы убедиться, что кольца легли правильно;

b. Вставьте упорный болт, гайку и уплотнительное кольцо;

c. Вставьте индикатор и пружинный зажим на шестерню;

d. Вставьте заглушку на корпус и затяните винты.

8) Регулировка:

Подайте сжатый воздух при низком давлении в Порт В (см. Рис. 1). Используя шестигранный ключ, поверните регулировочный винт (справа), пока вал шестерни не встанет перпендикулярно оси привода (положение 0°); затяните гайку.

Далее подайте сжатый воздух при низком давлении на порт А, чтобы открыть привод. Вал шестерни должен быть 90° (по отношению к положению 0°), в соответствии с приводом оси (см. Рис.2). Если это не выполнено, действуйте на упорный болт (слева) и затяните гайку.

4. Установка пружинного картриджа

Пневмоприводы 5800 легко могут изменяться из двойного действия с пружинным возвратом, изменяя количество пружин и конфигурацию внутри крышки. Пневмопривод может принять до 6 пружин в правую боковую крышку и 6 в левой крышке. Мы рекомендуем встраивать по меньшей мере два патрона пружин в каждой торцевой крышке, чтобы иметь равномерное распределение сил на поршни. Количество загруженных пружин влияет на значение крутящего момента привода.

Процедура установки пружин:

- 1) Удалите четыре винта крышки с правой и левой заглушки.
- 2) Снимите боковую крышку.
- 3) Вставьте правильное количество пружин в каждую торцевую крышку (т.е. GNP44-S4 = 4 + 4 пружины). Настоятельно рекомендуется установить пластиковые части картриджа, содержащего глубокое отверстие, на надлежащее место заглушки.

Техника безопасности

Безопасное использование этого привода находится под ответственностью пользователя.

Транспортировка и хранение привода должно осуществляться в оригинальной упаковке.

ВИЗУАЛЬНЫЙ КОНТРОЛЬ. Убедитесь, что привод не был поврежден во время транспортировки, загрузки или хранения. Убедитесь в том, что привод подходит для средних условий труда.

Компенсатор резиновый

Характеристики

Корпус – EPDM, соединения – углеродистая сталь

Фланцевое соединение согласно DIN 2501 PN10

Макс. рабочее давление 10 Kg/cm²

Макс. рабочая температура –10 °C +105 °C

2831

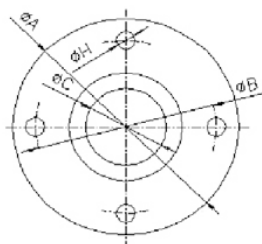
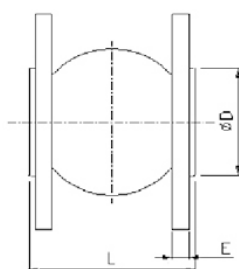
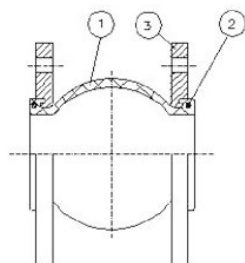

Номер	Наименование	Материал
1	Корпус	EPDM
2	Кольцо	Углеродистая сталь
3	Фланец	Углеродистая сталь

Модель	Размер	DN	PN	Параметры (мм)							Вес (кг)
				ø A	ø B	ø C	ø D	n x H	L	E	
2831 07	1 1/4"	32	10	140	100	40	69	4 x 18	95	16	3.10
2831 08	1 1/2"	40	10	150	110	40	69	4 x 18	95	16	3.80
2831 09	2"	50	10	165	125	52	86	4 x 18	105	18	4.25
2831 10	2 1/2"	65	10	185	145	68	106	4 x 18	115	18	5.80
2831 11	3"	80	10	200	160	76	116	4 x 18	130	20	6.00
2831 12	4"	100	10	220	180	103	150	8 x 18	135	20	6.75
2831 13	5"	125	10	250	210	128	180	8 x 18	160	22	9.50
2831 14	6"	150	10	285	240	152	209	8 x 18	185	22	12.85
2831 16	8"	200	10	340	295	194	260	8 x 18	200	24	16.85
2831 18	1 0"	250	10	395	350	250	320	12 x 23	240	26	23.70
2831 20	12"	300	10	445	400	300	367	12 x 23	260	26	29.65
2831 22	14"	350	10	505	460	320	408	16 x 23	255	28	39.70
2831 24	16"	400	10	565	515	372	472	16 x 23	255	32	51.30
2831 26	18"	450	10	615	565	415	522	20 x 28	255	36	72.40
2831 28	20"	500	10	670	620	454	570	20 x 28	255	38	88.65

Компенсатор резиновый

Характеристики

Корпус - EPDM, соединения- углеродистая сталь
 Резьбовое соединение согласно стандарта DIN 2999
Макс. рабочее давление 10 Kg/cm²
Макс. рабочая температура -10 °C +105 °C

2830

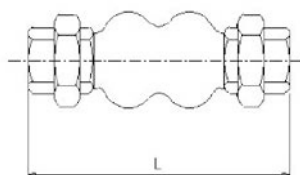
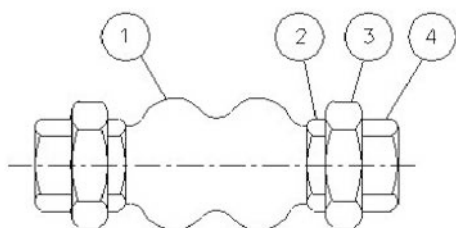

Номер	Наименование	Материал
1	Корпус	EPDM
2	Зажим	Углеродистая сталь
3	Соединение	Углеродистая сталь
4	Патрубок	Углеродистая сталь

Модель	Размер	PN	L (мм)		Вес (кг)
2830 05	3/4"	10	200	0.71	00
2830 06	1"	10	200	1.09	00
2830 07	1 1/4"	10	200	1.31	00
2830 08	1 1/2"	10	200	1.78	00
2830 09	2"	10	200	2.65	00

Обратные клапаны пружинные с сеткой

CVDR10

Обратный клапан пружинный с сеткой муфтовое окончание под клей EPDM

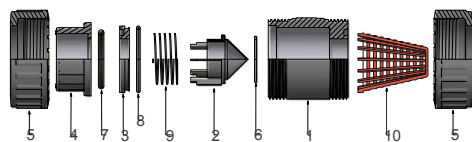
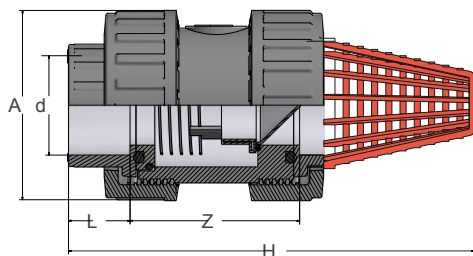

Артикул	d	DN	L	Z	H	A	PN	Gr.
CVDR10020S	20	15	16	49	97	50	16	110
CVDR10025S	25	20	19	56	120	60	16	170
CVDR10032S	32	25	22	63	144	68	16	250
CVDR10040S	40	32	26	72	166	80	16	370
CVDR10050S	50	40	31	84	192	96	16	560
CVDR10063S	63	50	38	94	229	116	16	896

ПОЗ.	КОМПОНЕНТЫ COMPONENTS	N°	MAT.
1	Корпус	1	U-PVC
2	Затвор	1	U-PVC
3	Фиксатор	1	U-PVC
4	Муфтовое окончание	2	U-PVC
5	Гайка	2	U-PVC
6	Прокладка	1	EPDM
7	Уплотнительное кольцо корпуса	2	EPDM
8	Уплотнительное кольцо фиксатора	1	EPDM
9	Пружина	1	INOX AISI 316
10	Сетка	1	PP

Смотровые стёкла

CCM

Смотровое стекло муфтовые окончания разборные

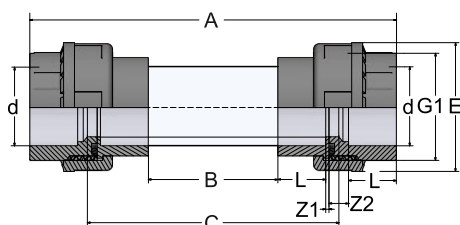

Артикул	d (диаметр трубы, соединение клеевые муфты)	d (диаметр трубы, соединение резьбовые муфты)	DN	L	Z1	Z2	G1	C	A	E	B
CCM020PVC	20	1/2"	15	16	3	10	1"	170	208	42	118,00
CCM025PVC	25	3/4"	20	19	3	10	1" 1/4	170	214	52	112,00
CCM032PVC	32	1"	25	22	3	10	1" 1/2	170	220	59	106,00
CCM040PVC	40	1 1/4"	32	26	3	12	2"	224	282	72	148,00
CCM050PVC	50	1 1/2"	40	31	3	14	2" 1/4	226	296	79	138,00
CCM063PVC	63	2"	50	38	3	18	2" 3/4	236	318	96	124,00
CCM075PVC	75	2 1/2"	65	44	3	18	3" 1/2	236	330	119	112,00
CCM090PVC	90	3"	80	51	5	18	4"	286	398	134	148,00
CCM110PVC	110	4"	100	61	5	18	5"	286	418	163	128,00

CCF

Смотровое стекло фланцевые окончания

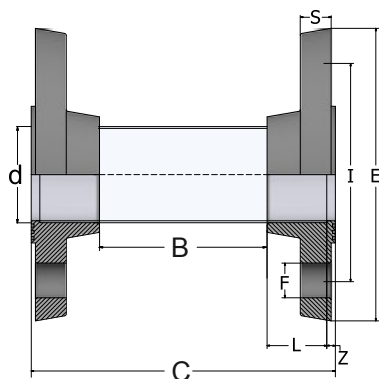

Артикул	d (диаметр трубы, соединение клеевые фланцы)	DN	L	Z	E	S	I	F	C	B
CCF075PVC	75	65	44	6	185	19	145	18	212	112
CCF090PVC	90	80	51	7	200	20	160	18	264	148
CCF110PVC	110	100	61	8	220	22	180	18	266	128

Переход на ёмкость ПВХ

Соединяется с трубой ПВХ с помощью клея, с двух сторон. Внутри выпуска с емкости ПВХ, в центре, находится

ограничитель, что не позволяет трубе встать уровнем дальше нужного.

Характеристики

- BSP наружная резьба
 - Прямая BSP наружная резьба
Материал: НПВХ (ПВХ, PVC-U, UPVC, непластифицированный поливинилхлорид)
Уплотнение: ЭПДМ (EPDM)

Максимальное рабочее давление: PN16
Диапазон рабочих температур: от 0°C до +60°C
Цвет: темно-серый (RAL 7011)
Страна производства: Голландия.

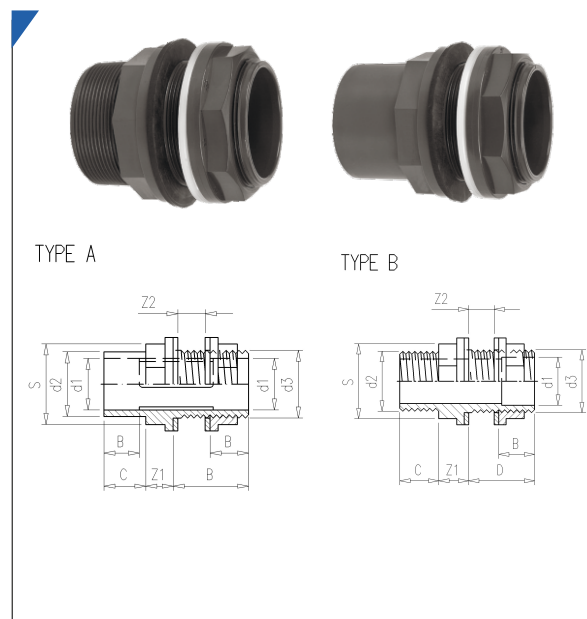

Артикул	d1	d2	d3	Z1	Z2	B	C	D	S	Тип
5.16.020	20	25	3/4 (M)	13	0-23	16	19	42	32	A
5.16.021	20	3/4" (M)	3/4 (M)	13	0-23	16	17	42	32	B
5.16.025	25	32	1 (M)	15	0-23	19	22	45	40	A
5.16.026	25	1" (M)	1 (M)	15	0-23	19	21	45	40	B
5.16.034	32	40	1 1/4 (M)	17	0-26	22	26	49	50	A
5.16.035	32	1 1/4" (M)	1 1/4 (M)	17	0-26	22	23	49	50	B
5.16.041	40	50	1 3/4 (M)	19	0-21	26	31	48	60	A
5.16.042	40	1 1/2" (M)	1 3/4 (M)	19	0-21	26	23	48	60	B
5.16.048	50	63	2 (M)	21	0-21	31	38	52	69	A
5.16.049	50	2" (M)	2 (M)	21	0-21	31	27	52	69	B
5.16.050	50	63	2 1/4 (M)	21	0-21	31	38	52	76	A
5.16.051	50	2" (M)	2 1/4 (M)	21	0-21	31	27	52	76	B
5.16.065	63	75	2 1/2 (M)	23	0-23	38	44	53	85	A
5.16.066	63	2 1/2" (M)	2 1/2 (M)	23	0-23	38	31	53	85	B
5.16.075	75	90	3 (M)	26	0-20	44	51	56	100	A
5.16.076	75	3" (M)	3 (M)	26	0-20	44	34	56	100	B
5.16.090	90	110	M113 (M)	32	0-20	51	61	62	125	A
5.16.091	90	4" (M)	M113 (M)	32	0-20	51	40	62	125	B
5.16.110	110	125	M133 (M)	36	0-22	61	69	66	147	A

Переход на ёмкость ПВХ с цанговым зажимом

Для фиксации трубы, которая проходит через бак-коннектор и стягивается на нужной высоте гайкой и уплотнением.

Данный тип соединения с емкостью позволяет снимать и регулировать трубу, а затем фиксировать ее неограниченное количество раз.

Характеристики

- Цанговый зажим
 - Прямая BSP наружная резьба
Материал: НПВХ (ПВХ, PVC-U, UPVC, непластифицированный поливинилхлорид)
Уплотнение: ЭПДМ (EPDM)

Максимальное рабочее давление: PN16
Диапазон рабочих температур: от 0°C до +60°C
Цвет: темно-серый (RAL 7011)
Страна производства: Голландия.

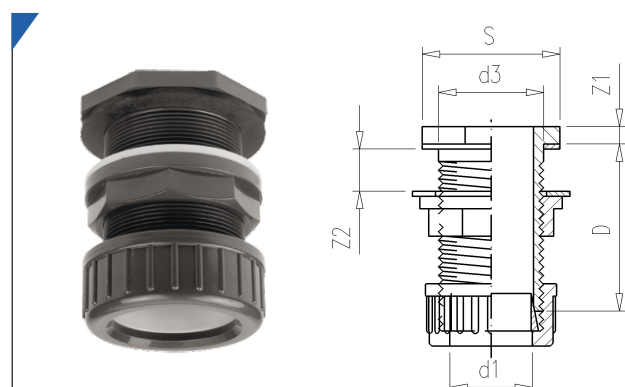

Артикул	d1	d3	Z1	Z2	D	S
5.16.022	20	3/4 (M)	8	0-25	56	32
5.16.027	25	1 (M)	10	0-25	60	40
5.16.032	32	1 1/4 (M)	7	0-25	66	55
5.16.040	40	1 3/4 (M)	7	0-25	78	74
5.16.054	50	2 (M)	9	0-30	84	78
5.16.064	63	2 1/2 (M)	9	0-30	90	100

Переход на ёмкость донный ПВХ

Имеет отверстия в гайке для слива воды из резервуара, в который установлен фитинг. Удлиненная резьба переходника позволяет использовать его для цистерн с бо-

лее толстой стенкой (до 35 мм). ПВХ труба соединяется снизу и сверху с помощью клея.

Характеристики

Прямая BSP наружная резьба

Материал: НПВХ (ПВХ, PVC-U, UPVC, непластифицированный поливинилхлорид)

Уплотнение: ЭПДМ (EPDM)

Максимальное рабочее давление: PN16

Диапазон рабочих температур: от 0°C до +60°C

Цвет: темно-серый (RAL 7011)

Страна производства: Голландия.

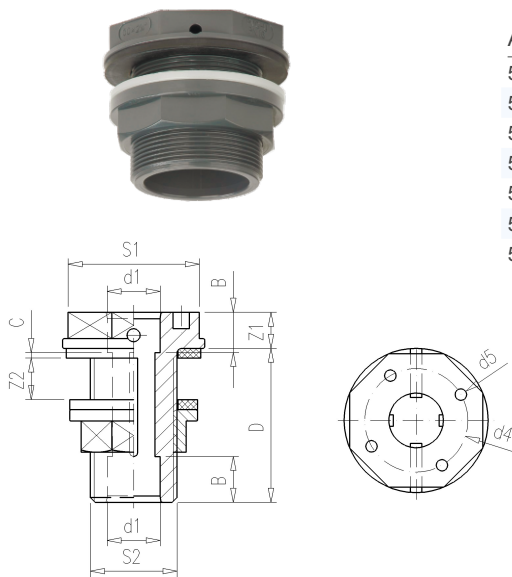

Артикул	d1	d3	d4	d5	Z1	Z2	B	C	D	S1	S2
5.17.016	16	3/4"	5	29	11	0-28	14	5	47	40	32
5.17.020	20	1"	5	36	12	0-28	16	5	49	50	40
5.17.025	25	1 1/4"	5	42	13	0-28	19	5	52	50	50
5.17.032	32	1 1/2"	5	49	13	0-28	22	5	54	64	56
5.17.040	40	2"	5	59	13	0-29	26	6	59	78	69
5.17.050	50	2 1/4"	5	70	15	0-30	31	6	61	85	76
5.17.063	63	2 3/4"	5	84	15	0-35	38	6	69	100	95

Переход на ёмкость ПВХ с накладной гайкой

Используется в ситуациях, где емкость нуждается в отсоединении от системы для обработки.

Характеристики

Цанговый зажим.

Материал: НПВХ (ПВХ, PVC-U, UPVC, непластифицированный поливинилхлорид)

Уплотнение: ЭПДМ (EPDM)

Максимальное рабочее давление: PN16

Диапазон рабочих температур: от 0°C до +60°C

Цвет: темно-серый (RAL 7011)

Страна производства: Голландия.

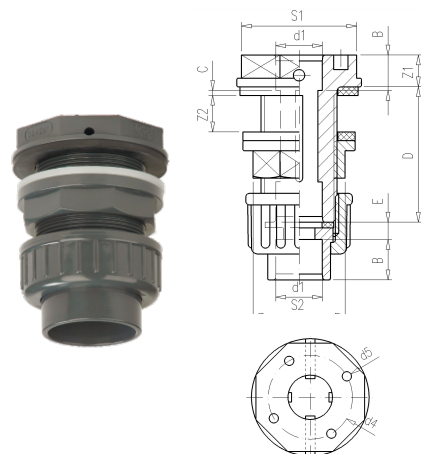

Артикул	d1	d3	d4	d5	Z1	Z2	B	C	D	E	S1	S2
5.18.016	16	3/4"	5	29	11	0-19	14	5	47	6	40	32
5.18.020	20	1"	5	36	12	0-17	16	5	49	6	50	40
5.18.025	25	1 1/4"	5	42	13	0-18	19	5	52	6	50	50
5.18.032	32	1 1/2"	5	49	13	0-19	22	5	54	6	64	56
5.18.040	40	2"	5	59	13	0-16	26	6	59	6.5	78	69
5.18.050	50	2 1/4"	5	70	15	0-16	31	6	61	6.5	85	76
5.18.063	63	2 3/4"	5	84	15	0-19	38	6	69	6.5	100	95

Трёхходовые шаровые краны S4 ПВХ

Австрийская компания Praher Plastics с 1971 года занимается разработкой и производством технически высококачественной запорной арматуры из полимеров для промышленных трубопроводных систем.

Трёхходовые шаровые краны с ручным управлением отличаются простотой использования и легкостью проведения монтажных работ.

Характеристики

Размеры: D16 - D63 (DN10 - DN50)

Номинальное давление: PN16

Материалы:

PVC-U; O-rings EPDM / FPM, уплотнение PTFE

Тип подсоединения: PVC-U клеевая муфта

Цвет: темно-серый (RAL7011)

Страна производства: Австрия

• Модульная конструкция: простое переключение между различными конфигурациями благодаря специальным функциям и приспособлениям

- Система предохранительной блокируемой ручки
- Без силикона
- Пилообразная резьба предотвращает самопроизвольное откручивание гайки в случае вибрации
- Уплотнительное кольцо седла из ПТФЭ
- Двойное уплотнение вала
- Механически обработанный шар

Шаровый кран S4 3W T-ball PVC

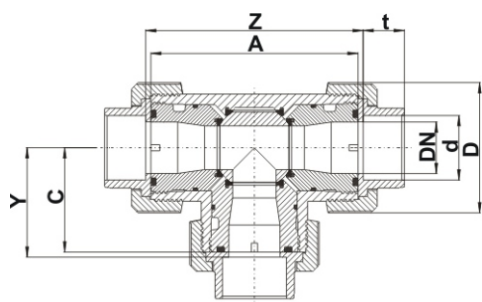

d	DN	A	B	C	D	H	t	E	L	Y	Z	PN
16	10	100	40	50	53	72	16,5	90	138	53	106	16
20	15	100	40	50	53	72	16,5	95	138	53	106	16
25	20	120	51,5	60	70	81,5	20	-	166	63	126	16
32	25	120	51,5	60	70	81,5	22,5	115	172	63	126	16
40	32	162	73	81	101	107,5	27,5	-	224	84,5	169	16
50	40	162	73	81	101	107,5	31,5	150	234	85,5	171	16
63	50	181	85	90,5	124,5	116,5	38,5	165	269	96	192	16

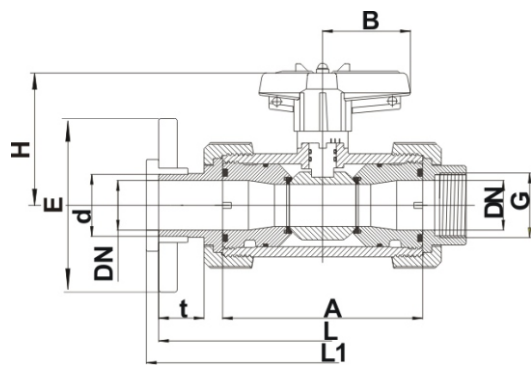

ПОЗ.

КОМПОНЕНТЫ

1	Ручка
2	Уплотнительное кольцо штока
3	Шток
4	Корпус
5	Обработанный шар
6	Шаровое уплотнение
7	Уплотнительное кольцо шара
8	Уплотнительное кольцо шара
9	Фиксатор шара
10	Уплотнительное кольцо корпуса
11	Муфтовое окончание
12	Гайка
13	Подпружиненная стопорная втулка
21	Шип-заглушка для открывания фиксатора шара
22	Винт
23	Вставка с PLS-маркировкой

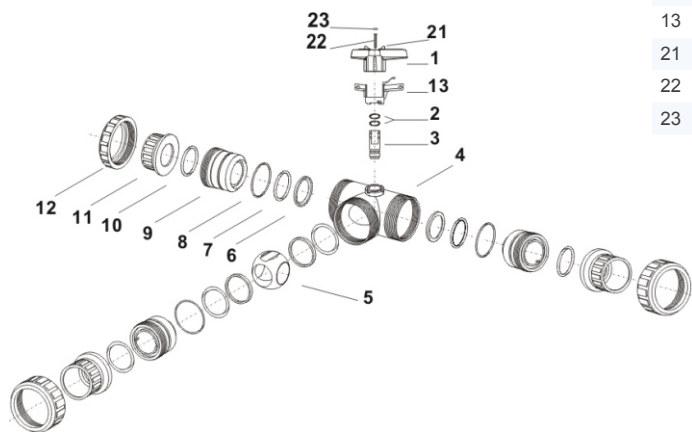

Мембранные вентили ПВХ CEPEX EXTREME

Вентили мембранные Серех из ПВХ специально созданы для регулирования потока жидкости с максимальной точностью и идеальны для промышленного применения.

Характеристики

Размеры: клейка - D16 - D63 (DN10 - DN50);
резьба - $\frac{3}{8}$ " - 2".

Стандарты: клейка — EN ISO 1452, EN ISO 15493;
резьба - ISO 228-1;
фланцы - EN558 Serie 1 DIN 3202-1.

Рабочее давление: @ 20°C (73°F);
D16 - D63 ($\frac{3}{8}$ " - 2"): PN 10 (150 psi).

Материалы: PVC-U; O-rings EPDM / FPM.

- Превосходные гидродинамические показатели, минимальные потери давления.
- Устройство блокировки поворота встроено в управляющий маховик.

- Визуальный индикатор положения (открытия/закрытия).
- 100% продукции подвергается заводским испытаниям (воздухом и водой).
- Болты защищены колпаками.
- Минимальные усилия для управления (низкий крутящий момент).
- Устойчивость ко многим неорганическим химическим веществам.

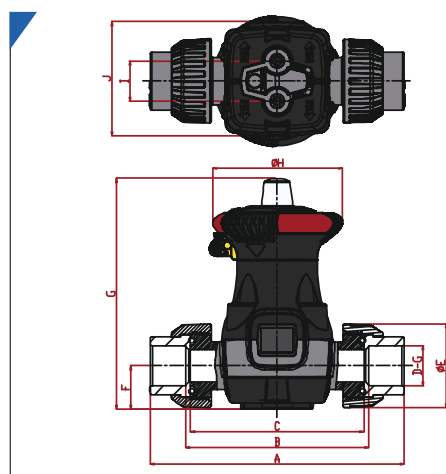

DN	A	B	C	D-G	E	F	G	H	I	J
DN15	133	96	90	20- $\frac{1}{2}$ "	41	27	144	81	25 (M6)	71
DN20	159	116	108	25- $\frac{3}{4}$ "	52	27	144	81	25 (M6)	71
DN25	166	122	116	32-1"	60	38	189	96	26 (M6)	85
DN32	192	140	134	40-1 $\frac{1}{4}$ "	74	38	189	96	45 (M8)	95
DN40	222	160	154	50-1 $\frac{1}{2}$ "	80	51	252	130	45 (M8)	115
DN50	266	190	184	63-2"	100	51	252	130	45 (M8)	115

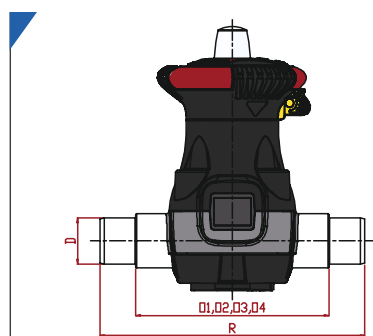

DN	D-G	*O1
DN15	20- $\frac{1}{2}$ "	90
DN20	25- $\frac{3}{4}$ "	105
DN25	32-1"	108
DN32	40-1 $\frac{1}{4}$ "	120
DN40	50-1 $\frac{1}{2}$ "	130
DN50	63-2"	147

*O1: métrico PVC-U / CPVC.

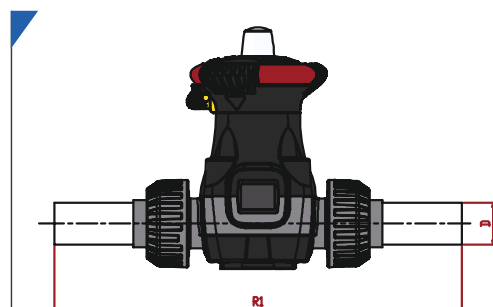

DN	D-G	*R1
DN15	20- $\frac{1}{2}$ "	182
DN20	25- $\frac{3}{4}$ "	202
DN25	32-1"	216
DN32	40-1 $\frac{1}{4}$ "	236
DN40	50-1 $\frac{1}{2}$ "	282
DN50	63-2"	322

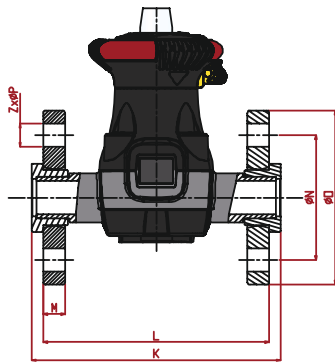

DN	D-G	K	L	M	N	P	Q	Z
DN15	20-1/2"	130	118	12	65	14	90	4x14
DN20	25-3/4"	150	136	13	75	14	105	4x14
DN25	32-1"	161	145	15	85	14	108	4x14
DN32	40-1 1/4"	181	163	16	100	18	120	4x18
DN40	50-1 1/2"	200	184	17	110	18	130	4x18
DN50	63-2"	230	212	18	125	18	147	4x18

Мембранные вентили серии EXTREME ПВХ

Мембранный вентиль ПВХ муфтовые окончания разборные, клеевое соединение



DN	PN	D	EPDM	FPM
15	10	20	54817	56786
20	10	25	54818	56794
25	10	32	56663	57245
32	10	40	56664	57251
40	10	50	56675	57295
50	10	63	56676	57301

Мембранный вентиль ПВХ муфтовые окончания разборные с металлическим кольцом, внутренняя резьба BSP



DN	PN	G	EPDM	FPM
15	10	1/2"	54819	56787
20	10	3/4"	54820	56795
25	10	1"	56665	57246
32	10	1 1/4"	56666	57252
40	10	1 1/2"	56677	57296
50	10	2"	56678	57302

Мембранный вентиль ПВХ втулочные окончания, клеевое соединение



DN	PN	D	EPDM	FPM
15	10	20	54815	56784
20	10	25	54816	56792
25	10	32	56659	57243
32	10	40	56660	57249
40	10	50	56671	57293
50	10	63	56672	57299

Мембранный вентиль ПВХ втулочные окончания разборные, клеевое соединение



DN	PN	D	EPDM	FPM
15	10	20	66849	68601
20	10	25	66850	68602
25	10	32	66851	68603
32	10	40	66852	68604
40	10	50	66866	68605
50	10	63	66867	68606

Мембранный вентиль ПВХ фланцевые окончания



DN	PN	D	EPDM	FPM
15	10	20	54823	56790
20	10	25	54824	56797
25	10	32	56669	57248
32	10	40	56670	57254
40	10	50	56679	57298
50	10	63	56680	57304

Аксессуары и запчасти

PCL

Опоры для труб

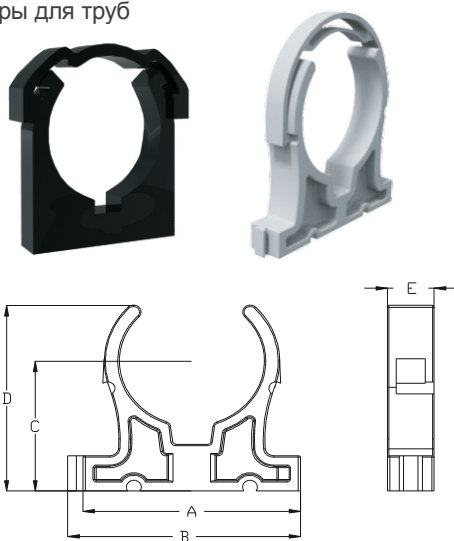

Артикул	d	Gr.	A	B	C	D	E
PCL00200	20	6	40	45	28	27	12
PCL00250	25	8	45	50	33	31	13
PCL00320	32	12	53	58	40	40	14
PCL00400	40	15	62	67	45	48	15
PCL00500	50	25	75	80	50	60	16
PCL00630	63	33	90	95	60	76	16
PCL00750	75	52	105	110	70	88	20
PCL00900	90	92	130	135	90	104	24
PCL01100	110	108	150	155	90	126	24
PCL01250	125	140	165	170	35	145	26
PCL01400	140	210	210	215	105	164	28
PCL01600	160	225	235	240	115	184	28
PCL02000	200	370	275	280	142	230	31
PCL02250	225	460	310	315	159	247	33
PCL02500	250	570	343	348	177	276	36

BIG/E

Комплект уплотнений EPDM для шаровых кранов

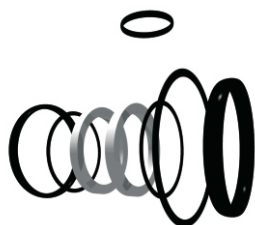

Артикул	d
BIG/E016	16 - 3/8"
BIG/E020	20 - 1/2"
BIG/E025	25 - 3/4"
BIG/E032	32 - 1"
BIG/E040	40 - 1 1/4"
BIG/E050	50 - 1 1/2"
BIG/E063	63 - 2"
BIG/E075	75 - 2 1/2"
BIG/E090	90 - 3"
BIG/E110	110 - 4"

BIG/F

Комплект уплотнений FPM для шаровых кранов

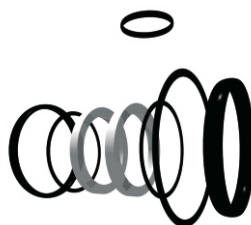

Артикул	d
BIG/F016	16 - 3/8"
BIG/F020	20 - 1/2"
BIG/F025	25 - 3/4"
BIG/F032	32 - 1"
BIG/F040	40 - 1 1/4"
BIG/F050	50 - 1 1/2"
BIG/F063	63 - 2"
BIG/F075	75 - 2 1/2"
BIG/F090	90 - 3"
BIG/F110	110 - 4"

BVH

Ручка для шарового крана, синяя для серии «Вода»



Артикул	d
BVH020B	16 - 3/8" 20-1/2"
BVH025B	25 - 3/4"
BVH032B	32 - 1"
BVH040B	40 - 1 1/4"
BVH050B	50 - 1 1/2"
BVH063B	63 - 2"
BVH075B	75 - 2 1/2"
BVH090B	90 - 3"
BVH110B	110 - 4"

ВН

Эргономичная ручка для шарового крана (оранжевая для серии «Промышленная», синяя для серии «Вода»).



Артикул	d
ВН020	16 - 3/8" 20-1/2"
ВН025	25 - 3/4"
ВН032	32 - 1"
ВН040	40 - 1 1/4"
ВН050	50 - 1 1/2"
ВН063	63 - 2"
ВН075	75 - 2 1/2"
ВН090	90 - 3"
ВН110	110 - 4"

BIC10

Муфтовые клеевые окончания для шаровых кранов



Артикул	d
BIC10016	16
BIC10020	20
BIC10025	25
BIC10032	32
BIC10040	40
BIC10050	50
BIC10063	63
BIC10075	75
BIC10090	90
BIC10110	110

BIC11

Муфтовые резьбовые окончания для шаровых кранов



Артикул	d
BIC11016	3/8"
BIC11020	1/2"
BIC11025	3/4"
BIC11032	1"
BIC11040	1"1/4
BIC11050	1"1/2
BIC11063	2"
BIC11075	2"1/2
BIC11090	3"
BIC11110	4"

BIC15

Втулочные окончания для шаровых кранов



Артикул	d
BIC15020	20
BIC15025	25
BIC15032	32
BIC15040	40
BIC15050	50
BIC15063	63

BIN

Гайка для шаровых кранов серии BVI



Артикул	d
BIN020	16 - 3/8" 20-1/2"
BIN025	25 - 3/4"
BIN032	32 - 1"
BIN040	40 - 1" 1/4
BIN050	50 - 1" 1/2
BIN063	63 - 2"
BIN075	75 - 2" 1/2
BIN090	90 - 3"
BIN110	110 - 4"

BDN

Гайка для шаровых кранов серий BVD и BVS



Артикул	d
BDN020	16 - 3/8" 20-1/2"
BDN025	25 - 3/4"
BDN032	32 - 1"
BDN040	40 - 1" 1/4
BDN050	50 - 1" 1/2
BDN063	63 - 2"
BDN075	75 - 2" 1/2
BDN090	90 - 3"
BDN110	110 - 4"



ООО "ПВХ ФИТИНГ"
+7 (495) 182-28-78

Таблица химической стойкости ПВХ



Таблица химической стойкости ПВХ

Приведенные здесь характеристики химической стойкости являются ориентировочными и взяты из таблицы ISO группы 3. Изменения состава или конкретных условий эксплуатации может изменить химическую стойкость материалов.

РЕАГЕНТЫ	ХИМИЧЕСКАЯ ФОРМУЛА	КОНЦЕНТРАЦИЯ	ТЕМПЕРАТУРА	
			20°C	60°C
acetaldehyde	CH ₃ CHO	40%	NS	-
		100%	NS	-
acetic, anhydride	(CH ₃ CO) ₂ O	100%	NS	NS
acetic, acid	CH ₃ COOH	glaciale	NS	NS
		25%	S	L
		60%	S	L
acetic, acid monochlore	CH ₃ COOH	sol.	S	L
acetone	CH ₃ CO CH ₃	100%	NS	NS
adipic acid	(CH ₂) ₄ (COOH) ₂	sol. sat.	S	L
allyl alcohol	CH ₂ CH CH ₂ OH	96%	L	NS
aluminium, chloride	Al Cl ₃	sol. sat.	S	S
aluminium hydroxide	Al(OH) ₃	all	S	S
aluminium nitrate	Al(NO ₃) ₃	n.d.	S	S
aluminium, sulphate	Al ₂ (SO ₄) ₃	sol. sat.	S	S
aluminium, potassium sulphate	Al ₂ (SO ₄) ₃ K ₂ SO ₄	sol. sat.	S	L
amyl acetate (1 pentanol-acetate)		100%	NS	NS
amyl, alcohol		100%	S	L
ammonia dry sec	NH ₃	100%	S	L
ammonia, liquid		sol. dil.	L	NS
ammonium, chloride	NH ₄ Cl	sol. sat.	S	S
ammonium, fluoride	NH ₄ F	20%	S	L
ammonium hydroxide	NH ₄ OH	28%	S	L
ammonium, nitrate	NH ₄ NO ₃	sol. sat.	S	S
ammonium, sulphate	(NH ₄) ₂ S	sol. sat.	S	S
aniline	C ₆ H ₅ NH ₂	100%	NS	NS
		sol. sat.	NS	NS
aniline, hydrochloride	C ₆ H ₅ NH ₂ H Cl	sol. sat.	NS	NS
antimony, (III) chloride	Sb Cl ₃	90%	S	S
anthraquinone sulphonic acid		sol.	S	L
argent nitrate		sol. sat.	S	L
arsenic, acid	H ₃ A ₅ O ₄	sol. dil.	S	-
barium carbonate	BaCO ₃	all	S	S
barium chloride	BaCl ₂	10%	S	S
barium hydroxide	Ba(OH) ₂	all	S	S
barium sulphate	BaSO ₄	n.d.	S	S
barium sulphide	BaS	sat.	S	S
benzaldehyde	C ₆ H ₅ CHO	0.1%	NS	NS
benzene	C ₆ H ₆	100%	NS	NS
benzoic, acid	C ₆ H ₅ COOH	sol. sat.	L	NS
beer			S	S
borax		sol. sat.	S	L
boric, acid	H ₃ BO ₃	sol. dil.	S	L
bromine, liquid	Br ₂	100%	NS	NS
bromhydric, acid	HBr	10%	S	L
		50%	S	L
		10%	S	-
bromic, acid		10%	S	-
butadiene	C ₄ H ₆	100%	S	S
butane, gas	C ₄ H ₁₀	100%	S	-
butyl, acetate	(CH ₃) ₃ C-CH ₂ -CO ₂ -CH ₂ CH ₃	100%	NS	NS
butyl, phenol	C ₄ H ₃ C ₆ H ₄ OH	100%	NS	NS
butylique, alcohol	CH ₃ CH ₂ CH ₂ CH ₂ OH	up to 100%	S	L
butyric, acid	C ₂ H ₅ CH ₂ COOH	20%	S	L
		98%	NS	NS
calcium carbonate	CaCO ₃	all	S	S
calcium, chloride	Ca Cl ₂	sol. sat.	S	S
calcium hydroxide	Ca(OH) ₂	all	S	S
calcium hypochlorite	Ca(OCl) ₂	sat.	S	L
calcium, nitrate	Ca (NO ₃) ₂	50 %	S	S
calcium sulphate	CaSO ₄	n.d.	S	S
calcium sulphide	CaS	sat.	S	S
carbon, dioxide (dry gas)	CO ₂	100%	S	S
carbon, dioxide (wet gas)		sol. sat.	S	L
carbonique, anhydride (gas humid)		-	S	S
carbon monoxide	CO	100%	S	S
carbon, sulfure		100%	NS	NS
carbon, tetrachlorure		100%	NS	NS
cyclohexanol	C ₆ H ₁₂	100%	NS	NS
cyclohexanone	C ₆ H ₁₀ O	100%	NS	NS
chlore	Cl ₂	sol. sat.	NS	NS
chloresulphonic, acid		100%	L	NS
chloridric, acid	HCl	20%	L	NS
		30%	S	L

СТОЙКОСТЬ: S=ОТЛИЧНО · L=ОГРАНИЧЕНО · NS = НЕ СТОЙКИЙ

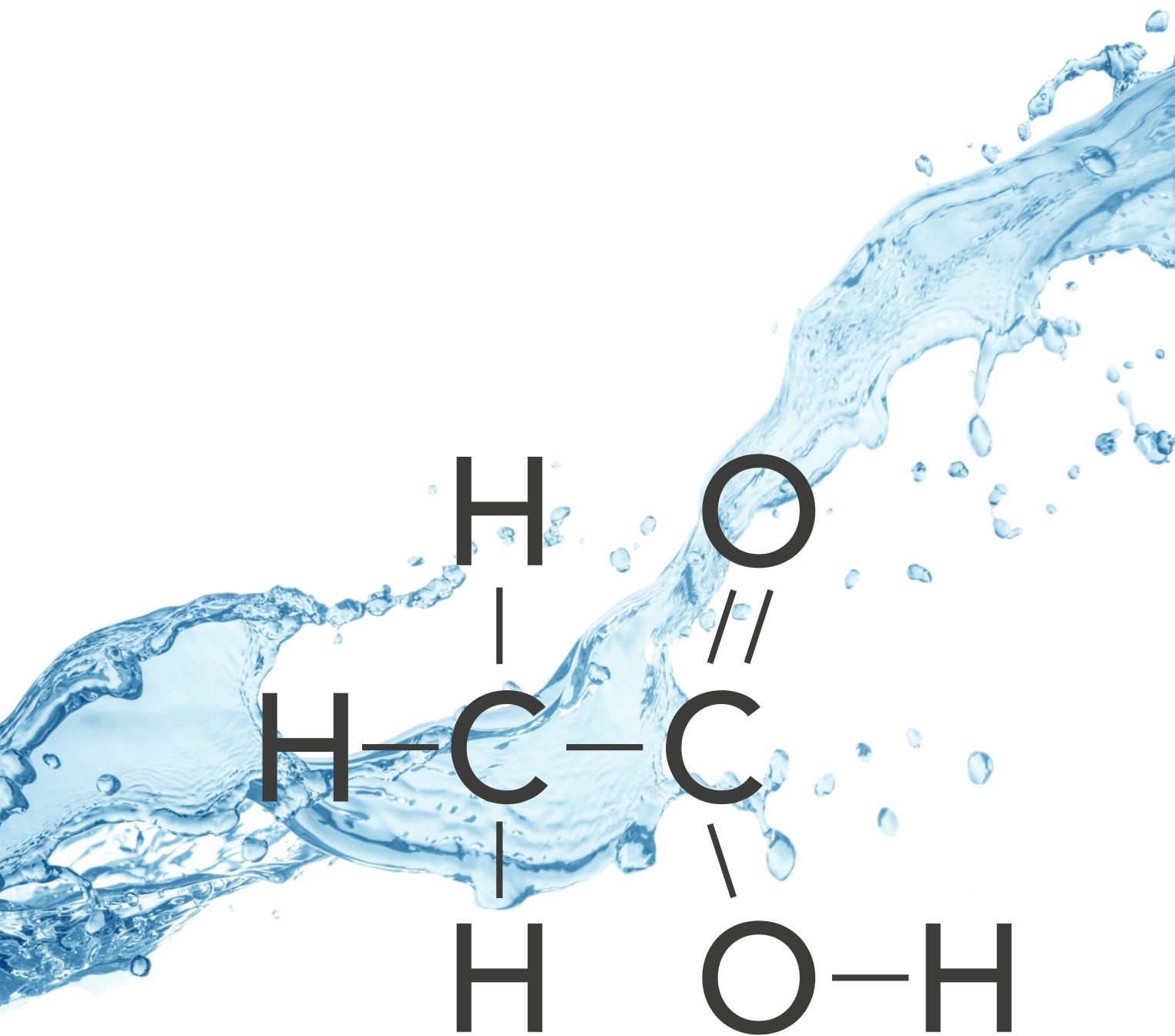
ТАБЛИЦА ХИМИЧЕСКОЙ СТОЙКОСТИ ПВХ

РЕАГЕНТЫ	ХИМИЧЕСКАЯ ФОРМУЛА	КОНЦЕНТРАЦИЯ	ТЕМПЕРАТУРА	
			20°C	60°C
chlorobenzene	C ₆ H ₅ Cl	all	NS	NS
chloroform	CHCl ₃	all	NS	NS
copper cyanide	CuCN ₂	all	NS	NS
copper nitrate	Cu(NO ₃) ₂	n.d.	S	L
chromic, acid	H ₂ CrO ₄	1 to 50%	S	L
citric, acid	C ₃ H ₄ (OH)(CO ₂ H) ₃	sol. sat.	S	S
cresol		sol. sat.	-	NS
cresylic, acid (methylbenzoic)		sol. sat.	NS	NS
		100%		
crylonitrile	CH ₂ CHCN	Tec. Pure	NS	NS
crotonaldehyde		100%	NS	NS
copper chlorid	Cu Cl ₂	sol. sat.	S	S
copper fluorid	Cu Fr	2%	S	S
copper sulphate	Cu SO ₄	sol. sat.	S	S
dextrin	CH ₂ ClCH ₂	sol. sat.	S	L
dichloroethane	CH ₂ ClCH ₂	100%	NS	NS
diglycolic, acid	(CH ₂) ₂ O(CO ₂ H) ₂	18%	S	L
dimethylamine	(CH ₃) ₂ NH	30%	S	L
etange Cl, Chlorure		sol. sat.	S	S
ethanediol (see glycol ethylene)				
ethanol (see ethilic alcohol)	C ₂ H ₆ O			
ethyl, acetate	CH ₃ CO ₂ C ₂ H ₅	100%	NS	NS
ethyl, acrylate	CH ₃ CO ₂ C ₂ H ₅	100%	NS	NS
ethyl, alcohol	CH ₃ CH ₂ OH	95 %	S	L
ethyl, ether	CH ₃ CH ₂ OCH ₂ CH ₃	100%	NS	L
ferric chloride	FeCl ₃	10%	S	L
ferric chloride	FeCl ₃	sat.	S	S
ferric nitrate	Fe(NO ₃) ₃	n.d.	S	S
ferric sulphate	Fe(SO ₄) ₃	n.d.	S	S
ferrous chloride	FeCl ₂	sat.	S	S
ferrous sulphate	FeSO ₄	n.d.	S	S
fertilizer		up to 10%	S	S
fertilizer		sat.	S	S
fluorhydric, acid	HF	40%	L	NS
		60%	L	NS
fluorhydric, acid (gas)		100%	L	NS
fluosilicic, acid		32%	S	S
formaldehyde	HCOH	sol. dil.	S	L
		40%	S	S
formic, acid	HCOOH	1 to 50%	S	L
fuel oil		100%	S	S
fuel oil		comm.	S	S
furfuryl, alcohol	C ₅ H ₃ OCH ₂ OH	100%	NS	NS
glycerol	HOCH ₂ CHOHCH ₂ OH	100%	S	S
glycol ethylene	HOCH ₂ CH ₂ OH	sol. con.	S	S
glycolic, acid		30%	S	S
glucose	C ₆ H ₁₂	sol. sat.	S	L
hydrogen	H ₂	100%	-	-
hydrogen, peroxide	H ₂ O ₂		S	S
hydrogen, sulphide (gas)	H ₂ S	100%	S	S
iron chloride	FeCl ₃	sol. sat.	S	S
lactide, acid	CH ₃ CHOHCOOH	10%	S	L
lactid, acid		10 to 90%	L	NS
lead acetate	Pb(CH ₃ COO) ₂	sol. dil.	S	S
levain		sol..	S	L
lubricating oils		comm.	S	S
magnesium carbonate	MgCO ₃	all	S	S
magnesium, chloride	MgCl ₂	sol. sat.	S	S
magnesium hydroxide	Mg(OH) ₂	all	S	S
magnesium nitrate	MgNO ₃	n.d.	S	S
magnesium, sulphate	MgSO ₄	sol. sat.	S	S
maleique, acid	COOHCHCHCOOH	sol. sat.	S	L
methanol	CH ₃ OH			
(see methilic, alcool methile methacrylate)				
methyl acetate	CH ₃ COOCH ₃	100%	-	-
methyl alcohol	CH ₃ OH	n.d.	S	S
methyl bromide	CH ₃ Br	100%	NS	NS
methyl chloride	CH ₃ Cl	100%	NS	NS
methyl ethylketone	CH ₃ COCH ₂ CH ₃	all	NS	NS
methylene, chlorure	CH ₂ Cl	100%	NS	NS
methilic alcohol	CH ₃ OH	100%	S	L
milk			S	S
molasses		sol. sat.	NS	NS
nickel chloride	NiCl ₂	all	S	S
nickel nitrate	Ni(NO ₃) ₂	n.d.	S	S
nickel, sulphate	NiSO ₄	sol. sat.	S	S
nicotic, acid		sol. con.	S	S
nitric, acid	HNO ₃	up to 45%	S	L
		50 to 98%	NS	NS

СТОЙКОСТЬ: S=ОТЛИЧНО · L=ОГРАНИЧЕНО · NS = НЕ СТОЙКИЙ



ООО "ПВХ ФИТИНГ"
+7 (495) 182-28-78

ТАБЛИЦА ХИМИЧЕСКОЙ СТОЙКОСТИ ПВХ

РЕАГЕНТЫ	ХИМИЧЕСКАЯ ФОРМУЛА	КОНЦЕНТРАЦИЯ	ТЕМПЕРАТУРА	
			20°C	60°C
oils and fats			S	S
oleic, acid	$C_8H_{17}CHCH(CH_2)_7CO_2H$	100%	S	S
oleum		10% of SO_3	NS	NS
oxalic, acid	HO_2CCO_2H	sol. dil.	S	L
oxalic, acid	$H_2C_2O_2$	sol. sat.	S	S
oxygen	O_2	100%	S	S
ozone	O_3	100%	NS	NS
perchloric, acid	$MClO_4$	10%	S	L
		70%	S	-
phenol	C_6H_5OH	90%	NS	NS
phenylhydrazine	$C_6H_5NHNH_2$	100%	NS	NS
		97%	NS	NS
phosphine		100%	S	S
phosphorus III chloride		100%	NS	-
phosphoric, acid	H_3PO_4	up to 25%	S	L
		25 to 85%	S	S
picric, acid	$HO_3C_6H_2(NO_2)_3$	sol. sat.	S	S
plomb tetrathyl		100%	S	-
potassium bichromate	$K_2Cr_2O_7$	40%	S	S
potassium bromide	$KBrO_3$	sol. sat.	S	S
potassium caustic (see potassium hydroxide)		-	S	S
potassium carbonate	K_2CO_3	sat.	S	S
potassium cyanide	KCN	sol.	S	S
potassium chloride	KCl	sol. sat.	S	S
potassium chromate	K_2CrO_4	40%	S	S
potassium hexacyanoferrate	$K_4Fe(CN)_6$	sol. sat.	S	S
potassium hydroxide	KOH	sol.	S	S
potassium nitrate	KNO_3	sol. sat.	S	S
potassium permanganate		20%	S	S
potassium persulphate	$K_2S_2O_8$	sol. sat.	S	L
propane liquefied gas	C_3H_8	100%	S	-
pyridine		up to 100%	NS	-
sea water		100%	S	S
soap		sol.	S	L
sodium benzoate		35 %	S	L
sodium bicarbonate	$NaHCO_3$	n.d.	S	S
sodium bisulfite	$NaHSO_3$	sol. sat.	S	S
sodium chlorate	$NaClO_3$	sol. sat.	S	S
sodium chlorure	$NaCl$	sol. sat.	S	S
sodium hexacyanoferrate	$Na_4Fe(Cn)_6$	sol. sat.	S	S
sodium hydroxide	$NaOH$	sol.	S	S
sodium hypochlorite (13% chlorine)	$NaClO$	100%	S	L
sodium nitrate	$NaNO_3$	n.d.	S	S
sodium perborate	$NaBO_3 \cdot H_2O$	all	S	S
sodium sulphite	Na_2SO_3	sol. sat.	S	L
sugar		sol. sat.	S	S
sulphuric acid	H_2SO_4	40 to 90%	S	L
sulphuric acid		96%	L	NS
sulphure dioxide (liquid)	SO_2	100%	L	NS
sulphure dioxide (dry)		100%	S	S
sulphuric, acid	H_2SO_3	sol.	S	S
tannic, acid	$C_{14}H_{10}O_9$	sol.	S	S
tartaric, acid	$HOOC(COH)_2COOH$	sol.	S	S
toluene	$C_6H_5CH_3$	100%	NS	NS
trichloroethylene	Cl_2CCHCl	100%	NS	NS
trimethylolpropane	$CH_3CH_2CH_2N(CH_3)_2$	up to 10%	S	L
urea	$CO(NH_2)_2$	10%	S	L
urine		-	S	L
vinyl, acetate	$H_3CO_2CHCH_2$	100%	NS	NS
wine		-	S	S
xylol		100%	NS	NS
zinc chloride	$ZnCl$	sol. sat.	S	S
zinc nitrate	$Zn(NO_3)_2$	n.d.	S	S
zinc sulphate	$ZnSO_4$	dil.	S	S
zinc sulphate	$ZnSO_4$	sat.	S	S

СТОЙКОСТЬ: S=ОТЛИЧНО · L=ОГРАНИЧЕНО · NS = НЕ СТОЙКИЙ



ООО "ПВХ ФИТИНГ"
+7 (495) 182-28-78

ООО «ПВХ ФИТИНГ»

г. Дзержинский, Московской обл.,
Алексеевская 2, ТЦ 38 метров

www.pvcfiting.ru

E-mail: info@pvcfiting.ru

Тел: +7 (495) 182-28-78

